

XPS™

PRIROČNIK ZA NAMESTITEV



XPS™

PRIROČNIK ZA NAMESTITEV

Normativni model: P12G

Normativni tip: P12G001

Opombe in opozorila

 **OPOMBA:** OPOMBA označuje pomembne informacije, ki vam pomagajo bolje izkoristiti računalnik.

 **POZOR:** POZOR označuje možnost poškodb strojne opreme ali izgube podatkov in svetuje, kako se izogniti težavi.

 **OPOZORILO:** OPOZORILO označuje možnost poškodb lastnine, osebnih poškodb ali smrti.

Če ste kupili računalnik DELL™ n Series, lahko vse sklice na operacijske sisteme Microsoft® Windows® v tem dokumentu prezrete.

Informacije v tem dokumentu se lahko spremenijo brez predhodnega obvestila.

© 2010 Dell Inc. Vse pravice pridržane.

Reproduciranje tega gradiva na kakršen koli način in brez pisnega dovoljenja družbe Dell Inc. je strogo prepovedano.

Blagovne znamke, uporabljene v tem besedilu: *Dell* logotip *DELL*, *XPS*, *Solution Station* in *DellConnect* so blagovne znamke podjetja Dell Inc.; *Intel* in *Centrino* sta registrirani blagovni znamki, *Core* pa blagovna znamka družbe Intel Corporation v ZDA in drugih državah; *Microsoft*, *Windows* in logotip zagonskega gumba *Windows* so bodisi blagovne znamke bodisi registrirane blagovne znamke družbe Microsoft Corporation v Združenih državah Amerike; *Blu-ray Disc* je blagovna znamka združenja Blu-ray Disc Association; *Bluetooth* je registrirana blagovna znamka v lasti družbe Bluetooth SIG, Inc., podjetje Dell pa jo uporablja z dovoljenjem.

V tem dokumentu so lahko uporabljene tudi druge blagovne znamke in imena, ki se nanašajo na osebe, katerih last so blagovne znamke ali imena, oziroma na njihove izdelke. Dell Inc. se odreka vsem lastniškim interesom do blagovnih znamk in imen podjetij, ki niso v njegovi lasti.

Vsebina

Namestitev prenosnega računalnika XPS	7	Povezovanje z internetom (dodatna možnost)	20
Pred namestitvijo vašega računalnika . . .	7	Uporaba prenosnega računalnika XPS	22
Priključevanje napajalnika	8	Lastnosti na desni strani	22
Priključite omrežni kabel (dodatna možnost)	9	Lastnosti na levi strani.	26
Pritisnite gumb za vklop	10	Lastnosti na zadnji strani.	28
Nameščanje sistema Microsoft Windows	11	Lastnosti spodnjega dela računalnika in tipkovnice	30
Ustvarjanje medija za obnovitev sistema (priporočeno)	12	Lučke in indikatorji stanja	34
Nameščanje kartice SIM (dodatna možnost)	14	Onemogočenje polnjenja baterije	35
Omogočanje ali onemogočanje brezžične povezave (dodatna možnost)	16	Poteze sledilne ploščice	36
Nastavitev brezžičnega zaslona (dodatna možnost)	18	Tipke za nadzor multimedijev	38
Nastavitev TV-kartice (dodatna možnost)	19	Lastnosti vrstice za nadzor	40
		Uporaba optičnega pogona	42
		Lastnosti zaslona	44

Vsebina

Uporaba zaslona na dotik (dodatna možnost)	46	Uporaba podpornih orodij.	64
Odstranjevanje in menjavanje baterije . . .	50	Podporni center Dell	64
Funkcije programske opreme	52	My Dell Downloads (Moji prenosi Dell). . . .	65
Spletno varnostno kopiranje podatkov Dell DataSafe	53	Sistemska sporočila	65
Tehnologija nVidia Optimus (dodatna možnost)	54	Odpravljanje težav s strojno opremo . . .	67
Senzor prostega pada	55	Diagnostika Dell	67
Dellov dok (dodatna možnost).	56	Obnovitev operacijskega sistema . . .	72
Reševanje težav.	57	Obnovitev sistema.	74
Kode piskov	57	Lokalno varnostno kopiranje podatkov Dell DataSafe	75
Težave z zaslonom na dotik	58	Medij za obnovitev sistema	77
Težave z omrežjem	59	Obnovitev tovarniških nastavitev Dell	78
Težave z napajanjem.	60	Kako do pomoči.	81
Težave s pomnilnikom	61	Tehnična podpora in storitve za kupce	82
Zamrznitve in težave s programsko opremo	62	DellConnect™	82
		Spletne storitve	83
		Storitev samodejnega obveščanja o stanju naročila	84
		Informacije o izdelku	84

Vrnitev izdelkov v popravilo pod garancijo ali povračilo denarja.	85
Pred klicem	87
Vzpostavljanje stika z družbo Dell	89
Iskanje dodatnih informacij in virov	90
Tehnični podatki	92
Dodatek	99
Obvestilo o izdelku Macrovision	99
Informacije za NOM ali Uradni mehiški standard (Samo za Mehiko).	100
Stvarno kazalo	101

Namestitev prenosnega računalnika XPS

V tem poglavju so podane informacije o namestitvi vašega prenosnega računalnika Dell™ XPS™.

Pred namestitvijo vašega računalnika

Pri postavljanju računalnika poskrbite, da boste imeli enostaven dostop do električnega napajanja, da bo zagotovljeno zadostno prezračevanje in da bo računalnik stal na ravni površini.

Oviranje kroženja zraka okoli prenosnega računalnika lahko povzroči njegovo pregrevanje. Da bi se pregrevanju izognili, poskrbite, da bo za računalnikom najmanj 5,1 cm prostora na levi in desni strani računalnika. Ko je računalnik vklopljen, ga ne smete postaviti v zaprt prostor, kot sta omara ali predalnik.

 **OPOZORILO:** ne prekrivajte prezračevalnih rež in vanje ne potiskajte predmetov. Poskrbite, da se reže ne zamašijo zaradi prahu. Vklapljenega računalnika Dell ne hranite v okolju z majhnim pretokom zraka, na primer v zaprti aktovki ali na oblazinjenih površinah, kot so preproge. Zaradi tega lahko namreč pride do poškodb računalnika, požara ali pa se lahko poslabša delovanje računalnika. Računalnik vključi ventilator, ko se segreje. Hrup ventilatorja je običajen pojav in ne pomeni, da je prišlo do napake na ventilatorju ali računalniku.

 **POZOR:** postavljanje ali zlaganje težkih ali ostrih predmetov na računalnik lahko povzroči stalne poškodbe računalnika.

Priključevanje napajalnika

Priključite napajalnik na računalnik in ga nato vstavite v električno vtičnico ali prenapetostno zaščito.

⚠ OPOZORILO: napajalnik lahko priključite v vse vtičnice po svetu, vendar se lahko priključki in stenske vtičnice razlikujejo med državami. Uporaba nezdržljivega kabla ali nepravilna priključitev kabla v stensko vtičnico ali podaljšek lahko povzroči požar ali poškoduje opremo.

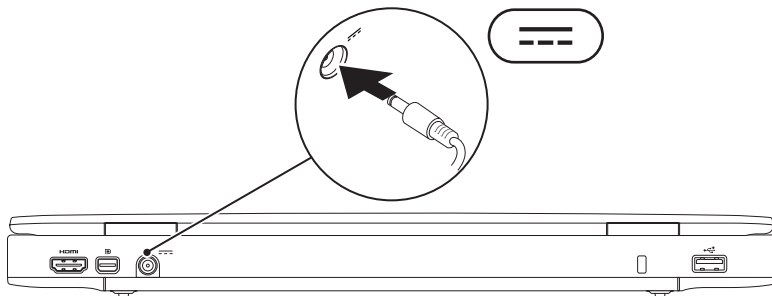

Priključite omrežni kabel (dodatna možnost)

Za uporabo kabelskega omrežja priključite omrežni kabel.

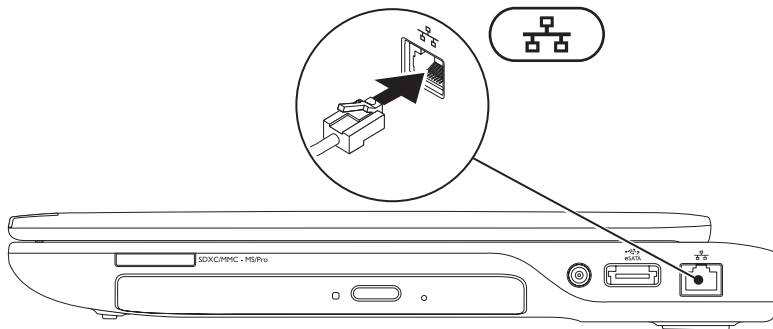

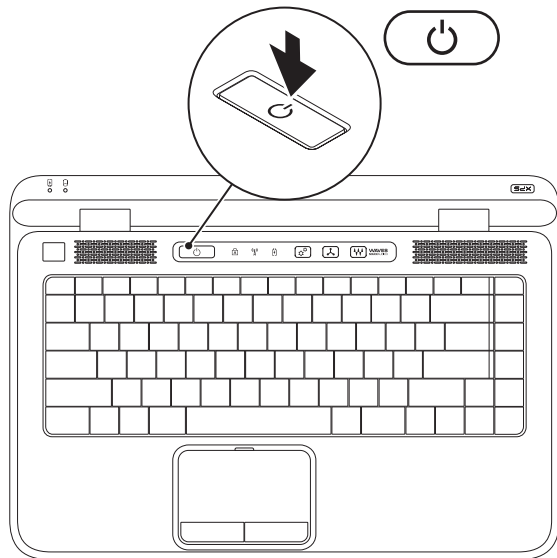

Pritisnite gumb za vklop



Nameščanje sistema Microsoft Windows

Vaš računalnik Dell ima že nameščen operacijski sistem Microsoft® Windows®. Pri prvi namestitvi sistema Windows upoštevajte navodila na zaslonu monitorja. Ti koraki so obvezni in lahko vzamejo precej časa. Zasloni namestitve Windows vas bodo vodili skozi več postopkov, vključno s potrditvijo licenčnih pogodb, nastavitvijo možnosti in vzpostavitev internetne povezave.

-  **POZOR:** postopka namestitve operacijskega sistema ne prekinite. To lahko povzroči okvaro računalnika in boste zato morali ponovno namestiti operacijski sistem.
-  **OPOMBA:** za optimalno delovanje računalnika je priporočljivo, da naložite in namestite najnovejši BIOS in gonilnike, ki so za vaš računalnik na voljo na support.dell.com.
-  **OPOMBA:** za več informacij o operacijskem sistemu in lastnostnih pojditve na support.dell.com/MyNewDell.

Ustvarjanje medija za obnovitev sistema (priporočeno)

 **OPOMBA:** priporočamo, da takoj ob namestitvi Microsoft Windows ustvarite medij za obnovitev sistema.

Medij za obnovitev sistema lahko uporabite za ponastavitev računalnika na delovno stanje, kot je bilo, ko ste računalnik kupili, s tem da ohrani podatkovne datoteke (pri čemer ne potrebujete diska *Operating System* (Operacijski sistem)). Medij za obnovitev sistema lahko uporabite, če je zaradi sprememb strojne ali programske opreme, gonilnikov ali drugih sistemskih nastavitvev prišlo do nezaželenega stanja delovanja računalnika.

Da bi ustvarili medij za obnovitev sistema, boste potrebovali naslednje:

- Lokalno varnostno kopiranje podatkov Dell DataSafe
- USB ključ s kapaciteto najmanj 8 GB oz. disk DVD-R/DVD+R/Blu-ray™



 **OPOMBA:** lokalno varnostno kopiranje podatkov Dell DataSafe ne podpira ponovno zapisljivih diskov.

Ustvarjanje medija za obnovitev sistema:

1. Prepričajte se, da je napajalnik priključen (glejte «Priključevanje napajalnika» na strani 8).
2. V računalnik vstavite disk ali ključ USB.
3. Kliknite **Start**  → **Vsi programi** → **Dell DataSafe Local Backup** (Lokalno varnostno kopiranje podatkov Dell DataSafe).
4. Kliknite **Create Recovery Media** (Ustvari medij za obnovitev).
5. Sledite navodilom na zaslonu.

 **OPOMBA:** za informacije o obnovitvi operacijskega sistema z medijem za obnovitev sistema glejte «Medij za obnovitev sistema» na strani 77.

Nameščanje kartice SIM (dodatna možnost)

-  **OPOMBA:** če za dostop do interneta uporabljate kartico EVDO, nameščanje kartice SIM ni potrebno.
-  **OPOMBA:** za gledanje digitalne televizije ISDB-T na Japonskem, morate v režo za kartico sim namestiti kartico mini B-CAS.

Namestitev kartice modula naročnikove identitete (SIM) na vaš računalnik omogoča povezavo z internetom. Za dostop do interneta se morate nahajati znotraj omrežja svojega ponudnika telefonskih storitev.

Namestitev kartice SIM:

1. Izključite računalnik.
2. Odstranite baterijo (glejte «Odstranjevanje in menjavanje baterije» na strani 50).
3. Vstavite kartico SIM v režo za kartico SIM v ležišču baterije.
4. Ponovno namestite baterijo (glejte «Odstranjevanje in menjavanje baterije» na strani 50).
5. Vključite računalnik.

Za odstranjevanje kartice SIM pritisnite in izvzite kartico SIM.

Namestitev prenosnega računalnika XPS

- 1 Reža za kartico SIM
- 2 Kartica SIM
- 3 Ležišče baterije

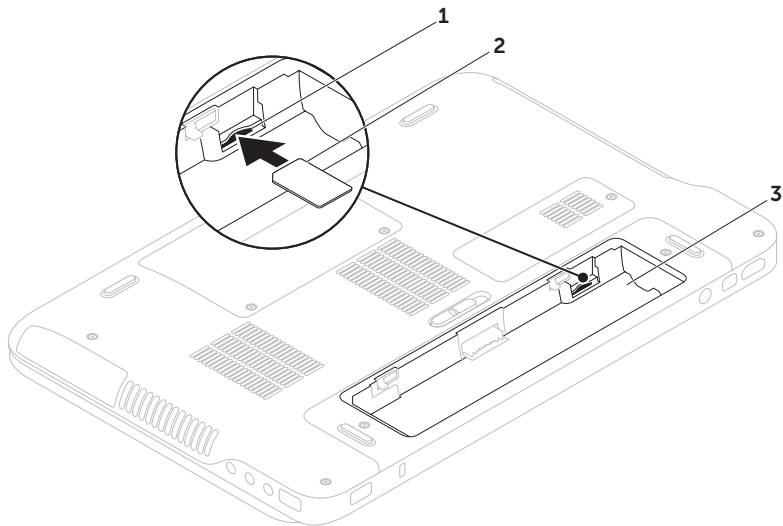

Omogočanje ali onemogočanje brezžične povezave (dodatna možnost)

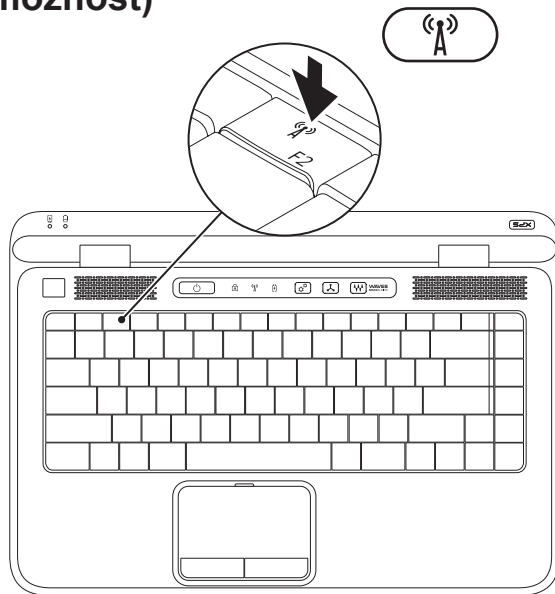

Omogočanje ali onemogočanje brezžične povezave:

1. Preverite, ali je računalnik vklopljen.
2. Pritisnite tipko za brezžično omrežje (A) v vrstici funkcijskih tipk na tipkovnici. Na zaslonu se prikaže trenutno stanje brezžičnih anten.

Brezžična povezava omogočena



Brezžična povezava onemogočena



3. Tipko (A) pritisnite ponovno, če želite preklopiti med omogočenim in onemogočenim stanjem brezžične povezave.

OPOMBA: tipka za brezžično povezavo omogoča hiter izklop brezžičnih anten (Wi-Fi in Bluetooth®), na primer, ko morate na letalu izklopiti brezžične antene.



Nastavitev brezžičnega zaslona (dodatna možnost)

 **OPOMBA:** brezžični zaslon morda ni na voljo na vseh računalnikih.

Brezžični zaslon lahko nastavite le na računalnikih, ki imajo:



Procesor	Intel® Core™ od i3-3xx do i7-6xx
Grafični krmilnik	Intel HD Graphics
Kartico WLAN	Intel Centrino® 6100/6200/6300 ali Intel Centrino Advanced-N + WiMAX 6250
Operacijski sistem	Windows 7 Home Premium, Professional ali Ultimate
Gonilnik	Prenesite in namestite najnovejši gonilnik za «Intel Wireless Display Connection Manager (Upravitelj brezžične povezave zaslona Intel)», ki je na voljo na support.dell.com .

Namestitev brezžičnega zaslona na svoj računalnik:

1. Preverite, ali je računalnik vklopljen.
2. Prepričajte se, da je brezžična povezava omogočena (glejte «Omogočanje in onemogočanje brezžične povezave» na strani 16).
3. Priključite vmesnik brezžičnega zaslona na televizor.
 **OPOMBA:** vmesnik brezžičnega zaslona ni priložen računalniku in ga morate kupiti posebej.
4. Vključite televizor in vmesnik brezžičnega zaslona.
5. Izberite ustrezen video vir za svoj televizor (npr. HDMI1, HDMI2 ali S-Video).
6. Dvokliknite ikono Intel® Wireless Display  (Brezžični zaslon Intel®) na namizju. Pojavi se okno brezžičnega zaslona **Intel® Wireless Display** (Brezžični zaslon Intel®).

7. Izberite **Scan for available displays** (Poišči razpoložljive zaslone).
8. S seznama zaznanih brezžičnih zaslonov (**Detected wireless displays**) izberite svoj vmesnik brezžičnega zaslona.
9. Vnesite varnostno kodo, ki se pojavi na vašem televizorju.

Omogočanje brezžičnega zaslona:

1. Dvokliknite ikono Intel® Wireless Display  (Brezžični zaslon Intel®) na namizju. Pojavi se okno brezžičnega zaslona **Intel Wireless Display** (Brezžični zaslon Intel).
 2. Izberite **Connect to Existing Adapter** (Poveži se z obstoječim vmesnikom).
-  **OPOMBA:** za več informacij o brezžičnem zaslonu si oglejte dokumentacijo, ki je bila priložena vašemu vmesniku za brezžični zaslon.

Nastavitev TV-kartice (dodatna možnost)

 **OPOMBA:** ponudba TV-kartic se razlikuje po regijah.

Nastavitev TV-kartice:

1. Če še niste vstavili kartice mini B-CAS v režo za kartico SIM na računalniku, izklopite računalnik in jo vstavite (samo Japonska).
2. Priključite kabel televizorja oz. digitalne antene oz. kablanski vmesnik na vhod za anteno na računalniku.
3. Vključite računalnik.
4. Kliknite **Start**  → **Vsi programi** → **Windows Media Center** → **Opravlila** → **Nastavitve** → **TV**.
5. Sledite navodilom na zaslonu.

Povezovanje z internetom (dodatna možnost)

Za povezavo z internetom potrebujete zunanji modem ali omrežno povezavo in ponudnika internetnih storitev (ISP).

Če zunanjega modema USB ali kartice za brezžično omrežje niste naročili ob nakupu, ju lahko dodatno kupite na **www.dell.com**.

Nastavitev kabelske povezave

- Če uporabljate klicno povezavo, pred vzpostavitvijo internetne povezave priključite telefonski kabel v zunanji dodatni USB modem in v telefonski priključek na steni.
- Če uporabljate DSL ali kabelsko/satelitsko povezavo, se za navodila o namestitvi obrnite na svojega ponudnika internetnih oz. telefonskih storitev.

Za dokončanje namestitve kabelske internetne povezave sledite navodilom v poglavju «Nastavitev internetne povezave» na strani 21.

Nastavitev brezžične povezave

 **OPOMBA:** za nastavitev brezžičnega usmerjevalnika si oglejte dokumente, priložene usmerjevalniku.

Pred pričetkom uporabe brezžične internetne povezave se morate priključiti na svoj brezžični usmerjevalnik.

Namestitev povezave z brezžičnim usmerjevalnikom:

1. Prepričajte se, da je brezžična povezava na vašem računalniku omogočena (glejte «Omogočanje in onemogočanje brezžične povezave» na strani 16).
2. Shranite in zaprite vse odprte datoteke in programe.
3. Kliknite **Start**  → **Control Panel** (Nadzorna plošča).
4. V iskalno okence vpišite `network` (omrežje) in nato kliknite **Network and Sharing Center** (Središče za omrežje in skupno rabo) → **Connect to a network** (Vzpostavljanje povezave z omrežjem).
5. Sledite navodilom na zaslonu in zaključite namestitev.

Nastavitev internetne povezave

Ponudba internetnih storitev se razlikuje od države do države. Za ponudbe, ki so na voljo v vaši državi, se obrnite na ponudnika internetnih storitev.

Če se ne morete povezati z internetom, vendar ste se uspešno povezali v preteklosti, je lahko napaka na strani ponudnika internetnih storitev. Pokličite svojega ponudnika in preverite stanje povezave ali poskusite povezavo vzpostavite kasneje.

Pripravite informacije, ki ste jih dobili od svojega ponudnika. Če ponudnika nimate, si ga priskrbite prek čarovnika **Connect to the Internet** (Čarovnik za vzpostavitev povezave z internetom).

Za namestitev internetne povezave:

1. Shranite in zaprite vse odprte datoteke in programe.
2. Kliknite **Start**  → **Control Panel** (Nadzorna plošča).
3. V iskalno polje vpišite `network` (omrežje) in nato kliknite **Network and Sharing Center** (Središče za omrežje in skupno rabo) → **Set up a new connection or network** (Namestitev nove povezave ali omrežja) → **Connect to the Internet** (Vzpostavljanje povezave z internetom).

Pojavi se okno **Connect to the Internet** (Vzpostavljanje povezave z internetom).

 **OPOMBA:** če ne veste, kateri tip povezave morate izbrati, kliknite **Help me choose** (Pomagaj mi izbrati) ali pokličite svojega ponudnika internetnih storitev.

4. Za zaključitev namestitve sledite navodilom na zaslonu in uporabite informacije, ki vam jih je posredoval vaš ponudnik internetnih storitev.

Uporaba prenosnega računalnika XPS

V tem razdelku najdete informacije o funkcijah, ki so na voljo za prenosni računalnik Dell™ XPS™.

Lastnosti na desni strani

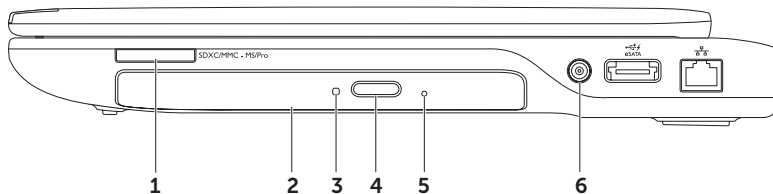

-
- 1 SDXC/MMC - MS/Pro **Čitalnik pomnilniških kartic 9-v-1** — omogoča hiter in enostaven način za ogledovanje in skupno rabo digitalnih fotografij, glasbe, video posnetkov in dokumentov, shranjenih na pomnilniških karticah. Za več informacij o karticah, ki jih podpira vaš računalnik, si oglejte poglavje «Tehnični podatki» na strani 92.
- OPOMBA:** računalnik ste dobili skupaj s plastično ploščico, ki je vstavljena v režo za kartico. Prazna ploščica zaščiti režo pred prahom in drugimi drobcami. Ploščico shranite in jo uporabite, kadar v reži ni nobene kartice. Prazne ploščice iz drugih računalnikov mogoče ne bodo ustrezne za vaš računalnik.
-
- 2 **Optični pogon** — predvaja in snema CD-je, DVD-je in Blu-ray diske (izbirno). Za več informacij glejte «Uporaba optičnega pogona» na strani 42.
-
- 3 **Lučka optičnega pogona** — utripa, če pritisnete gumb za odstranjevanje optičnega diska ali če ste vstavili disk, ki ga pogon sedaj bere.
-
- 4 **Gumb za odstranjevanje optičnega diska** — ko ga pritisnete, se odpre pladenj optičnega pogona.
-
- 5 **Luknjica za odstranjevanje v sili** — uporabite jo, če želite odpreti pladenj optičnega diska v primeru, da se ne odpre, če pritisnete gumb za odstranjevanje. Za več informacij glejte «Uporaba luknjice za odstranjevanje v sili» na strani 42.
-
- 6 **Vhodni priključek za anteno (pri podprtih modelih)** — za povezavo na zunanjo anteno (priložena) ali s koaksialnim kablom z vmesnikom za ogled programov s TV-kartico (dodatna možnost).
-

Uporaba prenosnega računalnika XPS

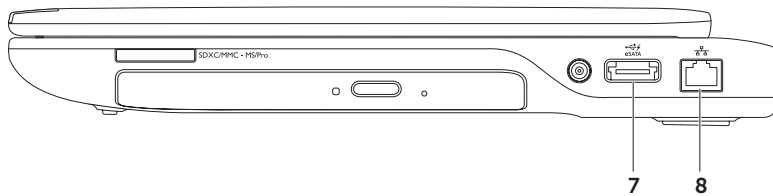

-
- 7  **Kombinirani priključek eSATA/USB z USBPowerShare** — za priključevanje na naprave za shranjevanje, ki so združljive z eSATA (npr. zunanji trdi disk ali optični pogon), ali za priključevanje USB naprav (npr. miške, tipkovnice, tiskalnika, zunanjega pogona ali MP3 predvajalnika). Funkcija USB PowerShare se lahko uporablja za polnjenje USB naprav, ko je računalnik vklopljen/izklopljen ali v stanju pripravljenosti.

OPOMBA: nekatere USB naprave se morda ne bodo polnile, ko je računalnik izklopljen ali v stanju pripravljenosti. V takem primeru računalnik za polnjenje naprave vklopite.

OPOMBA: če računalnik med polnjenjem USB naprave izklopite, se naprava ne polni več. Za nadaljevanje polnjenja izklopite USB napravo in jo ponovno priklopite.

OPOMBA: funkcija USB PowerShare se samodejno izklopi, ko ostane le še 10% celotne kapacitete baterije.

-
- 8  **Priključek za omrežje** — če uporabljate signal kablanskega omrežja, ta priključek računalnik poveže v omrežje ali s širokopasovno napravo.
-

Lastnosti na levi strani

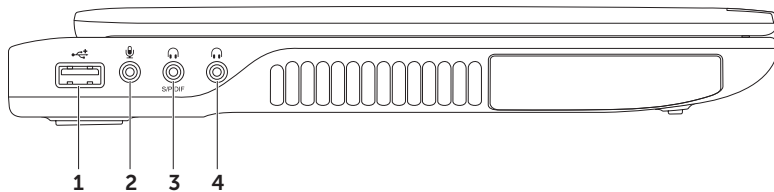

-
-  **Priključek USB 2.0** — za priključitev USB naprav, kot so miška, tipkovnica, tiskalnik, zunanji pogon ali predvajalnik MP3.

 -  **Priključek za avdio vhod/mikrofon** — za priključitev mikrofona ali vhodnega signala za uporabo s programsko opremo za zvok.

 -  **Priključek za izhod zvoka/slušalke/digitalni S/PDIF** — priključi en ali dva para slušalk, električni zvočnik ali zvočni sistem. Uporabite ga lahko tudi za priključevanje ojačevalcev, zvočnikov ali televizorjev za digitalni izhod zvoka prek optičnih digitalnih kablov.

 -  **Priključek za izhod zvoka/slušalke** — priključi en ali dva para slušalk, električni zvočnik ali zvočni sistem.

Lastnosti na zadnji strani

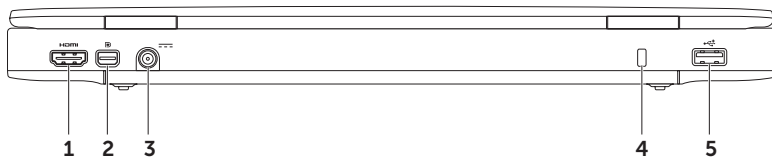

-
-  **HDMI priključek** — za priključitev televizorja ali monitorja za 5.1-kanalski zvočni signal in video signal. HDMI podpira polne visokodefinicijske ločljivosti do 1080p.
OPOMBA: kadar ga uporabljate z monitorjem, ki nima zvočnikov, sprejme samo video signal.

 -  **Priključek Mini-DisplayPort** — standardni priključek digitalnega vmesnika za povezovanje zunanjih monitorjev DisplayPort in projektorjev.
OPOMBA: priključek Mini-DisplayPort lahko uporabite tudi za povezavo s priključkom VGA/DVI prek vmesnika mini-DisplayPort (na voljo dodatno). Kabel VGA/DVI in vmesnik mini-DisplayPort lahko kupite na www.dell.com.

 -  **Napajalni priključek** — za priključevanje napajalnika, ki napaja računalnik in polni baterijo.



 - Reža za varnostni kabel** — za priključevanje komercialno dostopnega varnostnega kabla na vaš računalnik.
OPOMBA: pred nakupom varnostnega kabla preverite, ali je združljiv z režo za varnostni kabel na vašem računalniku.

 -  **Priključek USB 2.0** — za priključitev USB naprav, kot so miška, tipkovnica, tiskalnik, zunanji pogon ali predvajalnik MP3.
-

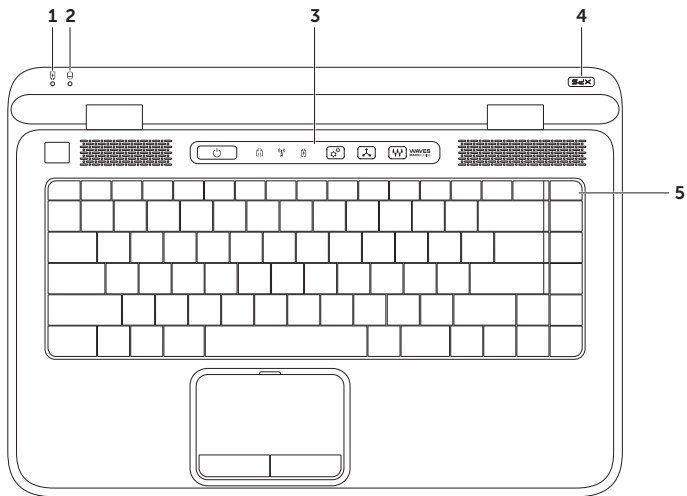
Lastnosti spodnjega dela računalnika in tipkovnice









-
-  **Lučka stanja baterije** — označuje stanje napajanja baterije. Za več informacij o lučki stanja baterije glejte «Lučke in indikatorji stanja» na strani 34.

 -  **Lučka aktivnosti trdega diska** — sveti, ko računalnik bere ali zapisuje podatke. Bela lučka, ki sveti neprestano, označuje aktivnost trdega diska.
 **POZOR: da bi se izognili izgubi podatkov, računalnika nikoli ne izključite, kadar lučka aktivnosti trdega diska sveti.**

 - Vrstica za nadzor** — v vrstici se nahajajo gumb za vklop, lučke stanja in gumbi na dotik. Za več informacij o vrstici za nadzor si oglejte «Lastnosti vrstice za nadzor» na strani 40.

 - Lučka z logotipom XPS logo** — lučka logotipa XPS označuje stanja vklopa. Za več informacij o lučki z logotipom glejte «Lučke in indikatorji stanja» na strani 34.

 - Vrstica s funkcijskimi tipkami** — v tej vrstici se nahajajo: tipka za omogočenje ali onemogočenje dvojnega zaslona  | , tipka za omogočenje ali onemogočenje brezžične povezave  , tipka za stanje napajanja baterije , tipki za povečanje  in zmanjšanje  svetlosti, tipka za omogočenje in onemogočenje sledilne ploščice  in multimedijske tipke.
Za več informacij o multimedijskih tipkah si oglejte «Tipke za nadzor multimedijev» na strani 38.
-

Uporaba prenosnega računalnika XPS

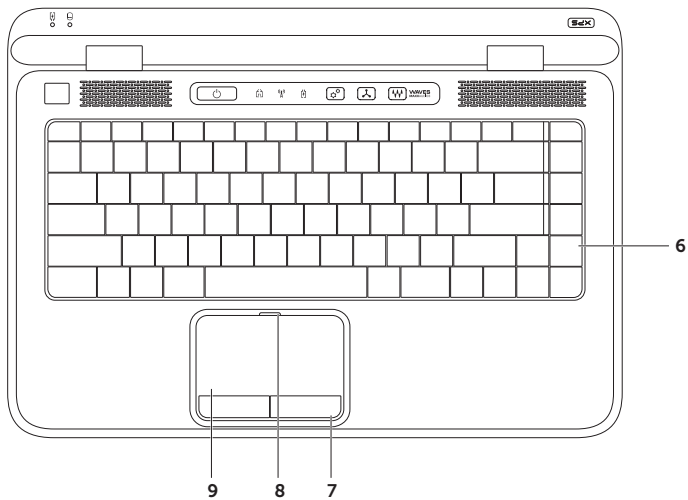

6 Tipkovnica/osvetljena tipkovnica (dodatna možnost) — če ste ob nakupu naročili možnost osvetljene tipkovnice, ima tipka F6 na sebi ikono osvetljene tipkovnice  . Osvetljena tipkovnica nudi vidljivost v temnem okolju, tako da osvetli vse znake na tipkah.

 **Nastavitev svetlosti osvetlitve tipkovnice** — pritisnite tipko <F6> za preklapljanje med tremi stanji svetlosti (v danem vrstnem redu):

- polovična osvetlitev tipkovnice
- polna osvetlitev tipkovnice
- brez osvetlitve

7 Gumbi sledilne ploščice — imajo enake funkcije, kot jih imata leva in desna tipka na miški.

8 Lučka stanja sledilne ploščice — zasveti, če je sledilna ploščica onemogočena.

9 Sledilna ploščica — ima funkcijo miške za premikanje kazalca, vlečenje ali premikanje izbranih elementov in za levo klikanje, tako da tapnete na površino.

Sledilna ploščica podpira **drsenje, listanje, povečavo, obračanje** in funkcije **namizja**. Če želite spremeniti nastavitve sledilne ploščice, dvokliknite ikono **Synaptics Pointing Device** v območju za obvestila na vašem namizju. Za več informacij si oglejte «Poteze sledilne ploščice» na strani 36.

OPOMBA: če želite omogočiti ali onemogočiti sledilno ploščico, pritisnite tipko  v vrstici s funkcijskimi tipkami na tipkovnici.

Lučke in indikatorji stanja

Lučke stanja baterije

	Stanje indikatorske lučke	Stanje(-a) računalnika	Stanje napajanja baterije
Napajalnik	sveti bela	vklopljen/mirovanje/ izklopljen/hibernacija	polnjenje
	izklopljena	vklopljen/mirovanje/ izklopljen/hibernacija	popolnoma napolnjena
Baterija	sveti oranžno	vklučen/v mirovanju	skoraj prazna baterija ($\leq 10\%$)
	izklopljena	vklopljen/mirovanje/ izklopljen/hibernacija izključen/v stanju hibernacije	se ne polni

Lučka gumba za vklop ali lučka z logotipom XPS

Stanje indikatorske lučke	Stanje(-a) računalnika
sveti bela	vklučen
počasi utripajoča bela	v mirovanju
izklopljena	izključen/v stanju hibernacije

 **OPOMBA:** za informacije glede težav z napajanjem si oglejte «Težave z napajanjem» na strani 60.

Onemogočenje polnjenja baterije

Med letalskim poletom boste morda morali izključiti možnost polnjenja baterije. Za hitro onemogočenje možnosti polnjenja baterije:

1. preverite, ali je računalnik izklopljen.
2. pritisnite tipko stanja baterije  v vrstici funkcijskih tipk na tipkovnici.
3. v **zavihku Battery Life** (Polnost baterije) označite potrditveno polje **Disable battery charging** (Onemogoči polnjenje baterije).

 **OPOMBA:** napajanje baterije lahko onemogočite tudi v orodju sistemskih nastavitev (BIOS).

Poteze sledilne ploščice

Drsenje

Omogoča drsenje skozi vsebino. Funkcija drsenje vključuje:

Navpično drsenje — omogoča, da drsite navzgor ali navzdol po aktivnem oknu.

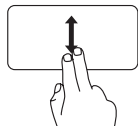

Za drsenje v izbranem predmetu z dvema prstoma podrsajte gor ali dol.

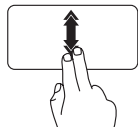

Za aktivacijo samodejnega navpičnega drsenja hitro premikajte oba prsta gor ali dol.

Narahlo tapnite na sledilno ploščico za ustavitev samodejnega drsenja.

Vodoravno drsenje — omogoča, da drsite levo ali desno po aktivnem oknu.

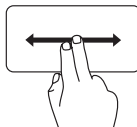

Z dvema prstoma podrsajte levo ali desno za drsenje v izbranem predmetu.

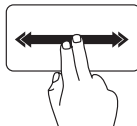

Za aktiviranje vodoravnega samodejnega drsenja z dvema prstoma hitro podrsajte levo in desno.

Narahlo tapnite na sledilno ploščico za ustavitev samodejnega drsenja.

Listanje

Omogoča, da premaknete vsebino naprej ali nazaj, odvisno od smeri listanja.

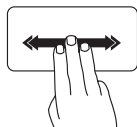

Hitro premikajte tri prste v želeno smer za premikanje vsebine v aktivnem oknu.

Povečava

Omogoča, da povečate ali zmanjšate povečavo vsebine zaslona. Funkcija povečave vključuje:

uščip — omogoča povečanje in pomanjšanje, tako da z dvema prstoma podrsate narazen ali skupaj na sledilni ploščici.

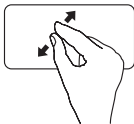

Za povečanje:
z dvema prstoma podrsajte narazen za povečanje pogleda v aktivnem oknu.

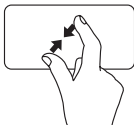

Za zmanjšanje:
z dvema prstoma podrsajte skupaj za pomanjšanje pogleda v aktivnem oknu.

Zasuk

Omogoča vrtenje aktivne vsebine na zaslonu. Funkcija obračanja vključuje:

sukanje — omogoča sukanje aktivne vsebine z uporabo dveh prstov tako, da en prst zasidrate, drugega pa se zasučete naokrog.



S palcem na mestu premikajte kazalec v loku desno ali levo, če želite izbrani predmet obrniti za 90° v smeri urinega kazalca ali v drugo smer.

Tipke za nadzor multimedijev

Tipke za nadzor multimedijev se nahajajo v vrstici s funkcijskimi tipkami na tipkovnici. Za uporabo multimedijskih tipk pritisnite ustrezno tipko. Tipke za nadzor multimedijev na tipkovnici lahko konfigurirate s pomočjo programa **System Setup** (BIOS) (Sistemske nastavitve) ali **Windows Mobility Center** (Center za mobilnost Windows).

Sistemske nastavitve

1. Med testom POST (samopreizkus vključenosti) pritisnite tipko <F2> za vstop v program za sistemske nastavitve - BIOS.
2. Pod **Function Key Behavior** (Obnašanje funkcijske tipke) izberite **Multimedia Key First** (Najprej multimedijska tipka) ali **Function Key First** (Najprej funkcijska tipka).

Multimedia Key First (Najprej multimedijska tipka) — to je privzeta nastavitvev. Če pritisnete katero koli tipko za nadzor medijev, se izvrši povezano dejanje. Za uporabo pritisnite <Fn> + potrebno funkcijsko tipko.

Function Key First (Najprej funkcijska tipka) — če pritisnete tipko, se izvede povezano dejanje. Za multimedijsko dejanje pritisnite <Fn> + potrebno tipko za multimedijski nadzor.

 **OPOMBA:** možnost **Najprej multimedijska tipka** je aktivna samo v operacijskem sistemu.

Windows Mobility Center (Center za mobilnost Windows)

1. Pritisnite tipki <Windows><X> ali tapnite ikono Windows Mobility Center (Center za mobilnost Windows)  v vrstici za nadzor da zaženete Center za mobilnost Windows.
2. Pod **Function Key Row** (Vrstica funkcijske tipke) izberite **Function Key** (Funkcijska tipka) ali **Multimedia Key** (Multimedijska tipka).



 Izklopi zvok

 Zniža glasnost

 Zviša glasnost

 Predvaja prejšnji posnetek ali poglavje

 Predvaja ali ustavi predvajanje

 Predvaja naslednji posnetek ali poglavje

Lastnosti vrstice za nadzor

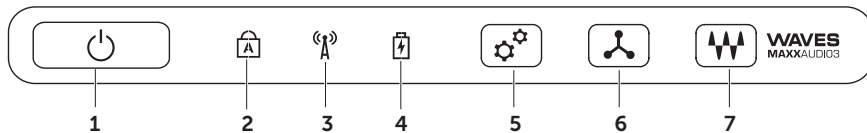



-
-  **Napajalni gumb in lučka** — če pritisnete gumb, se računalnik vklopi ali izklopi. Lučka na gumbu prikazuje stanje porabe elektrike. Za več informacij o lučki gumba za vklop glejte «Lučke in indikatorji stanja» na strani 34.

 -  **Lučka stanja tipke Caps lock** — zasveti, če je tipka Caps lock vključena.

 -  **Lučka stanja brezžične povezave** — zasveti, ko je brezžična povezava omogočena. Za več informacij glejte «Omogočanje in onemogočanje brezžične povezave» na strani 16.

 -  **Lučka stanja baterije** — označuje stanje napajanja baterije. Za več informacij o lučki stanja baterije glejte «Lučke in indikatorji stanja» na strani 34.
OPOMBA: baterija se polni, kadar je računalnik priključen na napajalnik (napajalni kabel).

 -  **Gumb za Center za mobilnost Windows** — tapnite za zagon Centra za mobilnost Windows.

 -  **Tipka za takojšen zagon** — tapnite, če želite odpreti program, ki je predhodno določen.

 -  **Tipka za nadzorno ploščo za zvok** — Dotaknite se za zagon nadzorne plošče **Dell Audio**. Nadzorna plošča omogoča, da nastavite izhod zvoka v studijski kakovosti na svojem računalniku. Spremenite lahko tudi zvočne nastavitve, kot so glasnost, nastavitve zunanjih zvočnikov in nastavitve mikrofona.
-

Uporaba optičnega pogona

△ **POZOR:** ko odpirate ali zapirate pladenj optičnega pogona, ga ne pritiskajte dol.
Če pogona ne uporabljate, naj bo pladenj zaprt.

△ **POZOR:** računalnika ne premikajte med predvajanjem ali snemanjem diska.

Optični pogon predvaja in snema CD-je, DVD-je in Blu-ray diske (dodatna možnost). Poskrbite, da disk položite tako, da je potiskana stran oz. stran z napisom obrnjena navzgor.

Vstavljanje diska v optični pogon:

1. Pritisnite gumb za odstranjevanje na optičnem pogonu.
2. Izvlecite pladenj optičnega pogona.
3. Disk položite na sredino pladnja s potiskano stranjo navzgor in ga potisnite tako, da se zaskoči na vreteno.
4. Pladenj optičnega pogona potisnite nazaj v pogon.

Uporaba luknjice za odstranjevanje v sili

Če se pladenj optičnega pogona ne odpre, ko pritisnete gumb za odstranjevanje, lahko uporabite luknjico za odstranjevanje v sili. Odpiranje pladnja optičnega pogona z luknjico za odstranjevanje v sili:

1. Izklopite računalnik.
2. V luknjico vstavite tanko paličico ali raztegnjeno papirno sponko in trdno pritisnite, dokler se pladenj pogona ne odpre.

Uporaba prenosnega računalnika XPS

- 1 Disk
- 2 Vreteno
- 3 Pladenj optičnega pogona
- 4 Luknjica za odstranjevanje v sili
- 5 Gumb za odstranjevanje

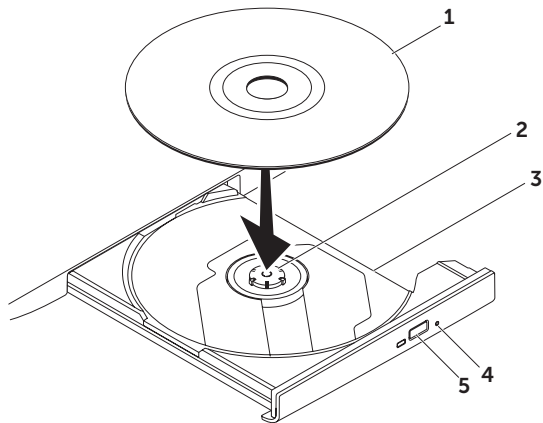

Lastnosti zaslona

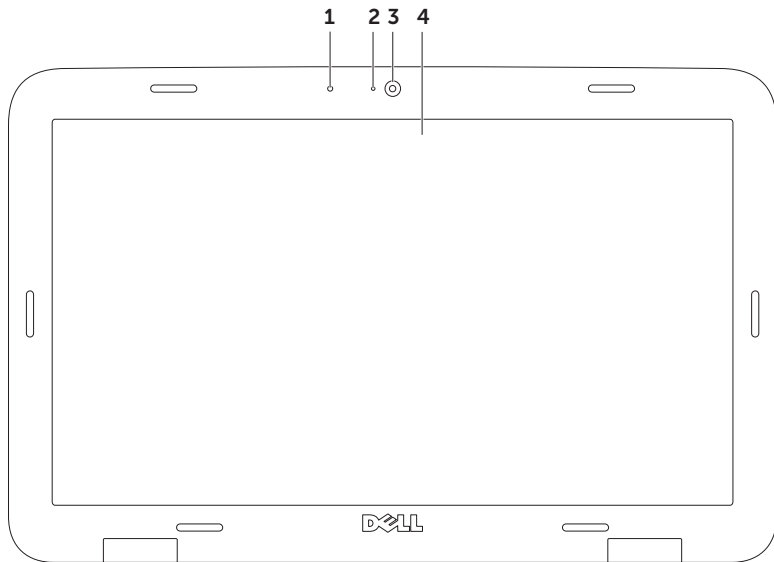

-
- 1 Mikrofon** — zagotavlja visoko kakovost zvoka za video konference in glasovno snemanje.
 - 2 Lučka kamere** — označuje, kdaj je kamera vklopljena ali izklopljena.
 - 3 Kamera** — vgrajena kamera za video posnetke, konferenčne klice in pogovore. Kamera podpira kodek video kompresije H.264, ki omogoča visokokakovosten video pri nizkih hitrostih prenosa podatkov.
 - 4 Zaslón** — vaš zaslón se lahko razlikuje glede na vašo izbiro ob naročilu računalnika. Zaslón lahko podpira možnost zaslóna na dotik, če takšno možnost naročite ob nakupu. Za informacije o možnostih zaslóna na dotik glejte «Uporaba zaslóna na dotik (dodatna možnost)» na strani 46.
-

Uporaba zaslona na dotik (dodatna možnost)

Funkcija zaslona na dotik pretvori vaš računalnik v interaktivni zaslon.

Dell Stage (Oder Dell)

Programska oprema Dell Stage, ki je nameščena na vašem računalniku, omogoča dostop do vaših najljubših medijskih programov in programov s funkcijami dotikov multi-touch.

Za zagon orodja Dell Stage kliknite **Start**  → **Vsi programi** → **Dell Stage** → **Dell Stage**.

 **OPOMBA:** nekatere programe v orodju Dell Stage lahko zaženete tudi iz menija **Vsi programi**.

Dell Stage lahko uredite po meri, kot sledi:

- razvrstite bližnjice programov — izberite in držite bližnjico programa tako, da utripne, in jo nato povlecite na zelen kraj na Dell Stage.
- pomanjšajte — povlecite okno Dell Stage na dno zaslona.

- uredite po meri — izberite ikono nastavitvev in nato zelene možnosti.

V Dell Stage so na voljo naslednji programi:

-  **OPOMBA:** nekateri programi morda niso na voljo, glede na to, kaj izberete ob nakupu računalnika.
- **MUSIC (GLASBA)** — predvajajte glasbo, ustvarite sezname predvajanja in brskajte po glasbenih datotekah po albumih, izvajalcih ali naslovih pesmi. Prav tako lahko poslušate radijske postaje z vsega sveta. Program Napster (dodatna možnost) omogoča, da prenesete skladbe, ko ste povezani v internet.
- **YOUPAINT (RISANJE)** — rišite in urejajte risbe.
- **GAMES (IGRE)** — igrajte igre, ki podpirajo funkcije z dotikom.
- **DOCUMENTS (DOKUMENTI)** — omogoča hiter dostop do mape Dokumenti na računalniku.

- PHOTO (FOTOGRAFIJE) — ogledujte si, organizirajte ali urejajte svoje fotografije. Ustvarjate lahko diapozitive in zbirke svojih fotografij ter jih nalagate na **Facebook** ali **Flickr**, če se povežete na internet.
- DELL WEB (DELLOV SPLET) — omogoča predogled do štirih priljubljenih spletnih strani. Kliknite ali tapnite predogled spletne strani in jo tako odprite v spletnem brskalniku.
- VIDEO — ogledujete si lahko video posnetke. Program CinemaNow (dodatna možnost) omogoča, da kupite ali si izposodite filme in televizijske oddaje, če ste povezani v internet.
- SHORTCUTS (BLIŽNJICE) — omogoča hiter dostop do programov, ki jih pogosto uporabljate.
- STICKYNOTES (SAMOLEPLJIVI LISTKI) — s tipkovnico ali prek zaslona na dotik lahko ustvarite beležke ali opomnike. Te beležke bodo prikazane na elektronski oglasni deski, ko boste naslednjič odprli STICKYNOTES. Beležke lahko shranite tudi na namizje.
- Web Tile (Spletna ploščica) — omogoča predogled do štirih priljubljenih spletnih strani. Ploščica omogoča, da dodajate, urejate ali brišete predogled spletne strani. Kliknite ali tapnite predogled spletne strani in jo tako odprite v spletnem brskalniku. Prav tako lahko ustvarite več spletnih ploščic v galeriji Apps Gallery.

Poteze zaslona na dotik (izbirno)

 **OPOMBA:** nekatere od teh potez so specifične za določen program in zato morda v drugih programih ne bodo delovale.

Povečava

Omogoča, da povečate ali zmanjšate povečavo vsebine zaslona.

Uščip — omogoča povečanje in pomanjšanje, tako da z dvema prstoma podrsate narazen ali skupaj na sledilni ploščici.



Za povečanje:
z dvema prstoma podrsajte narazen za povečanje pogleda v aktivnem oknu.



Za pomanjšanje:
z dvema prstoma podrsajte skupaj za pomanjšanje pogleda v aktivnem oknu.

Podržanje

Omogoča dostop do dodatnih informacij s funkcijo desnega klika.

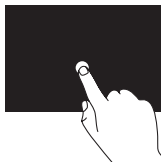

Pritisnite in držite en prst na zaslonu na dotik, da bi odprli kontekstno občutljivo menije.

Listanje

Omogoča, da premaknete vsebino naprej ali nazaj, odvisno od smeri listanja.

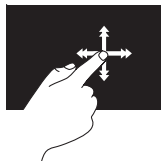

Premikajte en prst hitro v želeno smer za listanje po vsebini v aktivnem oknu kot po straneh knjige. Listanje deluje tudi navpično med premikanjem po vsebini, kot so slike ali pesmi v seznamu predvajanja.

Dršenje

Omogoča dršenje skozi vsebino. Funkcija dršenje vključuje:

ogled — omogoča, da lahko premikate fokus na izbrani predmet, kadar celoten predmet ni viden.

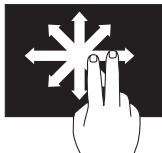

Z dvema prstoma podrsajte v želeni smeri za panoramski pogled izbranega predmeta.

Navpično dršenje — omogoča, da drsite navzgor ali navzdol po aktivnem oknu.

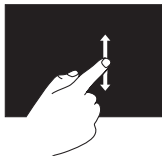

Z enim prstom podrsajte navzgor ali navzdol in tako aktivirajte navpično dršenje.

Vodoravno dršenje — omogoča, da drsite levo ali desno po aktivnem oknu.

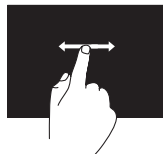

Z enim prstom podrsajte levo ali desno in tako aktivirajte vodoravno dršenje.

Zasuk

Omogoča vrtenje aktivne vsebine na zaslonu.

Obrat — omogoča obračanje aktivne vsebine z dvema prstoma.



Palec ali drug prst držite na mestu, z drugim prstom pa podrsajte v loku desno ali levo. Aktivno vsebino lahko zasučete tako, da z dvema prstoma podrsate v krogu.

Odstranjevanje in menjavanje baterije

 **OPOZORILO:** preden začnete izvajati katerega od postopkov iz tega poglavja, preberite varnostna navodila, priložena računalniku.

 **OPOZORILO:** z uporabo nezdružljive baterije se poveča tveganje požara ali eksplozije. Za računalnik lahko uporabljate samo tiste baterije, ki so kupljene pri prodajalcih izdelkov Dell. Ne uporabljate baterij drugih računalnikov.

 **OPOZORILO:** preden odstranite baterijo, izklopite računalnik in odstranite zunanje kable (vključno z napajalnikom).

Odstranjevanje baterije:

1. Računalnik izklopite in ga obrnite.
2. Premaknite zapah za izpust baterije na strani.
3. Baterijo dvignite pod kotom in jo odstranite iz ležišča za baterijo.

Ponovno nameščanje baterije:

1. Poravnajte jezičke na bateriji z režami v ležišču za baterijo.
2. Baterijo pritisnite navzdol, dokler gumb za sprostitev baterije ne klikne.

1 Gumb za sprostitvev baterije

2 Baterija

3 Jezički (3)

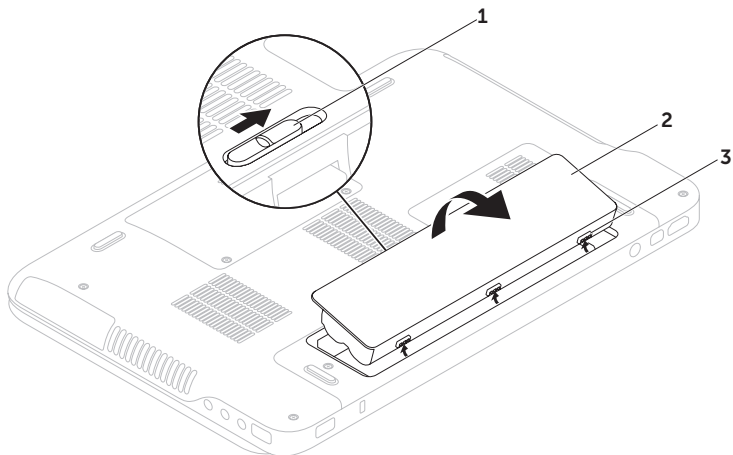

Funkcije programske opreme

Prepoznavanje obraza FastAccess

Vaš računalnik je lahko opremljen s funkcijo FastAccess za prepoznavanje obraza. Ta funkcija zagotavlja varnost vašega računalnika Dell z učenjem edinstvene podobe vašega obraza, ki jo uporabi za preverjanje vaše identitete za samodejni dotok prijavnih informacij, samodejno vnašanje informacij, ki bi jih sicer ročno vpisali za prijavo (npr. uporabniško ime in geslo za račun Windows ali za varovano spletno stran). Za več informacij kliknite **Start**  → **Vsi programi** → **FastAccess**.

Storilnost in komunikacija

Svoj računalnik lahko uporabljate za ustvarjanje predstavitev, brošur, čestitk, letakov in preglednic. Lahko tudi urejate in pregledujete digitalne fotografije in slike. Preglejte svojo naročilo za programsko opremo, ki je nameščena na vašem računalniku.

Če se povežete v internet, lahko dostopate do spletnih strani, namestite elektronsko pošto, nalagate ali prenašate datoteke itd.

Zabava in multimedijske predstavnosti

Svoj računalnik lahko uporabite za gledanje videa, igranje iger, izdelavo lastnih CD-jev ali DVD-jev, poslušanje glasbe in radijskih postaj.

Prenašate in kopirate lahko slikovne in video datoteke s prenosnih naprav, kot so npr. digitalni fotoaparati in mobilni telefoni. Dodatne programske aplikacije omogočajo, da urejate in izdelujete glasbene in video datoteke, ki jih lahko posnamete na disk, shranite na prenosne naprave, kot so MP3 predvajalniki in ročne zabavne naprave, ali jih predvajate oz. gledate neposredno na povezanem televizorju, projektorju ali na napravi za domači kino.

Spletno varnostno kopiranje podatkov Dell DataSafe

 **OPOMBA:** Dell DataSafe Online je podprt le v operacijskem sistemu Windows.

 **OPOMBA:** za večje hitrosti prenosov je priporočena širokopasovna povezava.

Spletno varnostno kopiranje podatkov Dell DataSafe je samodejna storitev varnostnega kopiranja in obnavljanja, ki pomaga zaščititi vaše podatke in druge datoteke pred tveganji, kot so kraje, požari in naravne nesreče. Do storitve lahko dostopate iz vašega računalnika, tako da uporabite račun, ki je zaščiten z geslom.

Za več informacij pojdite na **DellDataSafe.com**.

Za nastavitve urnika varnostnih kopiranj:

1. Dvokliknite ikono Dell DataSafe Online  v območju za obvestila na namizju.
2. Sledite navodilom na zaslonu.

Tehnologija nVidia Optimus (dodatna možnost)

 **OPOMBA:** tehnologija nVidia Optimus je dodatna možnost in morda ni na voljo na vseh računalnikih.

Vaš prenosni računalnik XPS je opremljen s tehnologijo Optimus nVidia. Tehnologija Optimus je zasnovana tako, da poveča delovanje in izpopolni uporabniško izkušnjo na računalniku, ob tem pa povsem zmanjša vpliv na življenjsko dobo baterije. Omogoča, da združite grafično-procesne zmogljivosti vgrajene grafične procesne enote (GPE) Intel® z ločeno GPE nVidia, če uporabljate programe, ki so grafično zelo zahtevni, kot so igrice 3D. GPE nVidia se vključi samo za predhodno določene programe in zato podaljša življenjsko dobo baterije.

Možnost Optimus se omogoči prek profila programa. Ko program zaženete, video gonilnik preveri, ali ima program profil, povezan z Optimusom.

- Če profil programa obstaja, se GPE nVidia vključi, program pa teče v načinu boljše zmogljivosti. GPE nVidia se izključi samodejno, ko se program zapre.
- Če profil programa ne obstaja, se uporabi vgrajena GPE Intel.

nVidia redno posodablja privzeti seznam profilov programov, ki se samodejno prenese na računalnik, ko se povežete v internet.

Profile programov lahko za kateri koli program ustvarite tudi na svojem računalniku. To je morda treba storiti za nove igrice in programe, ki še nimajo privzetega profila programa.

Spreminjanje nastavitev profila programa

1. Z desno tipko kliknite na namizje in izberite **NVIDIA Control Panel** (Nadzorna plošča NVIDIA).
2. V oknu **NVIDIA Control Panel** kliknite **3D Settings** (Nastavitve 3D) in tako razširite izbiro (če še ni razširjena) ter nato kliknite **Manage 3D Settings** (Uredi nastavitve 3D).
3. V zavihku **Program Settings** (Nastavitve programa) kliknite **Add** (Dodaj) in prebrskajte do izvršljive datoteke programa (končnica **.exe**). Ko program enkrat dodate, lahko spreminjate njegove nastavitve.

Če želite spreminjati nastavitve za določen program, ga poiščite v seznamu **Select a program to customize** (Izberi program za spreminjanje) in opravite zelene spremembe.

 **OPOMBA:** za več informacij o možnostih in nastavitvah nadzorne plošče nVidia kliknite **Help** (Pomoč).

Senzor prostega pada

Senzor za prosti pad zavaruje trdi disk vašega računalnika pred možnimi poškodbami, tako da zaznava prosti pad v primeru naključnega padca računalnika. Ko zazna prosti pad, se trdi disk prestavi v *varno stanje* in je tako zavarovan pred poškodbami glave za branje in pisanje in pred morebitnimi izgubami podatkov. Trdi disk se povrne v običajno delovanje, ko ne zaznava več prostega pada.

Dellov dok (dodatna možnost)

Dellov dok je skupina ikon, ki omogočajo enostaven dostop do pogosto uporabljenih aplikacij, datotek in map. Dok lahko prilagodite tako, da:

- dodate ali odstranite ikone,
- združujete sorodne ikone v kategorije,
- spremenite barvo in položaj doka,
- spremenite funkcije ikon.



Dodajanje kategorije

1. Desno-kliknite Dok, kliknite **Add** (Dodaj)→ **Category** (Kategorija).
Prikaže se okno **Add/Edit Category** (Dodaj/uredi kategorijo).
2. Vnesite naslov kategorije v polju **Title** (Naslov).
3. Izberite ikono za kategorijo iz polja **Select an image:** (Izberi sliko:).
4. Kliknite **Save** (Shrani).

Dodajanje ikone

Povlecite in spustite ikono v Dok ali kategorijo.

Odstranjevanje kategorije ali ikone

1. Z desno miškino tipko kliknite kategorijo ali ikono v Doku in nato kliknite **Delete shortcut** (Izbriši bližnjico) ali **Delete category** (Izbriši kategorijo).
2. Sledite navodilom na zaslonu.

Prilagajanje Doka

1. Z desno miškino tipko kliknite Dok in nato kliknite **Advanced Setting...** (Napredna nastavitve...).
2. Izberite zeleno možnost za prilagoditev Doka.

Reševanje težav

V tem poglavju so opisane informacije za odpravljanje težav za vaš računalnik. Če vam težav ne uspe odpraviti s pomočjo naslednjih navodil, glejte «Uporaba podpornih orodij» na strani 64 ali «Vzpostavljanje stika z družbo Dell» na strani 89.

 **OPOZORILO:** pokrov računalnika sme odstraniti samo usposobljeno osebje. Preberite *Service Manual* (Servisna navodila) na support.dell.com/manuals za nadaljnja navodila glede storitve.

Kode piskov

Računalnik lahko med zagonom oddaja niz piskov, če se pojavijo napake ali težave. Ta niz piskov, imenovan koda piska, opredeli težavo. Če se to zgodi, si zapišite kodo piska in stopite v stik z družbo Dell za pomoč (glejte «Vzpostavljanje stika z družbo Dell» na strani 89).

 **OPOMBA:** za zamenjavo delov, preberite *Service Manual* (Servisna navodila) na support.dell.com.

Koda piska Možna težava

En pisk	Možna napaka sistemske plošče — napaka kontrolne vsote BIOS ROM
Dva piska	RAM ni zaznan OPOMBA: če ste namestili ali zamenjali spominski modul, poskrbite, da je pravilno vstavljen.
Trije piski	Možna okvara sistemske plošče — napaka nabora vezij
Štirje piski	Napaka pri branju/zapisovanju v RAM
Pet piskov	Okvara ure za dejanski čas
Šest piskov	Napaka video kartice ali vezja
Sedem piskov	Napaka procesorja
Osem piskov	Napaka zaslona

Težave z zaslonom na dotik

Nekatere ali vse funkcije dotikov multi-touch ne delujejo —

- Nekaterne funkcije dotikov in multi-touch so morda onemogočene. Če jih želite omogočiti, dvokliknite ikono **Flicks** v območju za obvestila na namizju. V oknu **Pen and Touch** (Pisalo in dotik) izberite zavihek **Touch** (Dotik) in se prepričajte, da sta označeni možnosti **Use your finger as an input device** (Uporabite prst za sledenje) in **Enable multi-touch gestures and inking** (Omogoči poteze multi-touch).
- Funkcije dotikov multi-touch aplikacija morda ne podpira.
- Zaslon na dotik je umerjen v tovarni, zato ponovno umerjanje ni potrebno. Če želite zaslon na dotik vseeno umeriti, kliknite **Start**  → **Control panel** (Nadzorna plošča) → **Hardware and Sound** (Strojna oprema in zvok) → **Tablet PC Settings** (Nastavitve tabličnega računalnika) → **Calibrate...** (Umeri...).

 **OPOMBA:** nepravilno umerjanje lahko povzroči nepravilno občutljivost dotika.

Če zaslon na dotik izgublja svojo občutljivost — na zaslonu na dotik so lahko zunanji delci (npr. samolepljivi listki), ki ovirajo senzorje dotika. Odstranjevanje drobcev:

1. Izklopite računalnik.
2. Odklopite vtič napajalnega kabla iz stenske vtičnice.

 **POZOR: za brisanje zaslona na dotik ne uporabljajte vode ali čistilne tekočine.**

3. Uporabite čisto krpo brez delcev (če je treba, lahko na krpo razpršite blago neabrazivno čistilo ali vodo, vendar ne pršite po zaslonu) in površino ter strani zaslona na dotik obrišite in tako odstranite prah ali prstne odtise.

Težave z omrežjem

Brezžične povezave

Če je omrežna povezava prekinjena — brezžični usmerjevalnik je brez povezave ali pa je brezžična povezava na računalniku onemogočena.

- Preverite usmerjevalnik in se prepričajte, da je vklopljen in povezan z vašim virom podatkov (kabelski modem ali omrežno zvezdišče).
- Preverite, ali je brezžična povezava na računalniku omogočena (glejte «Omogočanje in onemogočanje brezžične povezave» na strani 16).
- Ponovno ustvarite povezavo z brezžičnim usmerjevalnikom (glejte «Nastavitev brezžične povezave» na strani 20).
- Motnje lahko povzročijo blokiranje ali prekinjanje vaše brezžične povezave. Poskusite premakniti računalnik bližje brezžičnemu usmerjevalniku.

Kabelske povezave

Če se kabelska omrežna povezava izgubi — omrežni kabel je nepravilno vstavljen ali poškodovan.

- Preglejte omrežni kabel in se prepričajte, da je pravilno priključen in da ni poškodovan.

Težave z napajanjem

Če lučka napajanja ne sveti — računalnik je izklopljen, v načinu hibernacije ali ne prejema električne energije.

- Pritisnite gumb za vklop. Računalnik obnovi normalno delovanje, če ni izključen ali v stanju hibernacije.
- Ponovno vstavite kabel napajalnika v priključek na računalniku in v električno vtičnico.
- Če je napajalnik priključen v razdelilnik, poskrbite, da je razdelilnik priključen v električno vtičnico in da je vklopljen. Ko preverjate delovanje napajanja računalnika, ne uporabljajte zaščitnih naprav, podaljškov ali razdelilnikov.
- Preverite delovanje električne vtičnice z drugo napravo, recimo z namizno svetilko.
- Preglejte kable napajalnika. Če ima napajalnik lučko, se prepričajte, da lučka na napajalniku sveti.

Če lučka napajanja sveti belo, hkrati pa se računalnik ne odziva — zaslon morda ni priključen ali napajanje ni vklopljeno.

- Pritisnite in držite gumb za napajanje, dokler se računalnik ne izklopi, nato ga vklopite nazaj.
- Obrnite se na Dell (glejte «Vzpostavljanje stika z družbo Dell» na strani 89).

Če lučka za napajanje počasi utripa belo — računalnik je v stanju mirovanja ali pa se zaslon ne odziva.

- Za obnovitev normalnega delovanja pritisnite tipko na tipkovnici, premaknite priključeno miško oz. prst na sledilni ploščici ali pa pritisnite gumb za napajanje.
- Če se zaslon ne odziva, pritisnite gumb za napajanje, dokler se računalnik ne izklopi, nato pa ga vklopite nazaj.
- Obrnite se na Dell (glejte «Vzpostavljanje stika z družbo Dell» na strani 89).

Če naletite na motnje, ki ovirajo sprejem vašega računalnika — morda motnje povzročata nezaželen signal s prekinjanjem ali blokiranjem drugih signalov. Nekaj možnih vzrokov motenj:

- podaljški za napajanje, tipkovnico in miško,
- na podaljšek je priključenih preveč naprav,
- več podaljškov je priključenih v isto električno vtičnico.

Težave s pomnilnikom

Če se prikaže sporočilo, da na voljo ni dovolj pomnilnika —

- Težavo je možno odpraviti tako, da shranite in zaprete vse odprte datoteke in vse odprte programe, ki jih ne uporabljate.
- Glejte dokumentacijo programske opreme o minimalnih zahtevah glede pomnilnika. Če je potrebno, namestite dodaten pomnilniški modul (oglejte si *Service Manual* (Servisna navodila) na support.dell.com/manuals).
- Ponovno vstavite pomnilniški(-e) modul(-e) v priključke (oglejte si *Service Manual* (Servisna navodila) na support.dell.com/manuals).
- Obrnite se na Dell (glejte «Vzpostavljanje stika z družbo Dell» na strani 89).

Če se pojavijo druge težave s pomnilnikom —

- zaženite Diagnostiko Dell (glejte «Diagnostika Dell» na strani 67).
- Obrnite se na Dell (glejte «Vzpostavljanje stika z družbo Dell» na strani 89).

Zamrznitve in težave s programsko opremo

Če se računalnik ne zažene — preverite, ali je napajalni kabel vstavljen v računalnik in električno vtičnico.

Če se program ne odziva —

zaprite program:

1. Hkrati pritisnite <Ctrl><Shift><Esc>.
2. Kliknite **Applications** (Aplikacije).
3. Izberite program, ki se ne odziva.
4. Kliknite **End Task** (Končaj opravilo).

Če se program večkrat ustavi — preglejte dokumentacijo programske opreme. Po potrebi odstranite in ponovno namestite program.

 **OPOMBA:** programski opremi so običajno priložena navodila za namestitve v dokumentaciji ali na CD plošči.

Če se računalnik preneha odzivati ali se prikaže moder zaslon —

 **POZOR:** če operacijskega sistema ne morete pravilno izklopiti, lahko izgubite vse podatke.

Če se računalnik ne odzove na pritisk tipke na tipkovnici ali na premik miške, pritisnite in zadržite gumb napajanja približno 8 do 10 sekund (dokler se računalnik ne izklopi) in nato ponovno zaženite računalnik.

Program je izdelan za starejšo različico operacijskega sistema Microsoft® Windows® —

zaženite program Compatibility Wizard (Čarovnik za združljivost programske opreme). Čarovnik za združljivost programske opreme konfigurira program tako, da ta deluje v okolju, ki je podobno eni od prejšnjih različic operacijskih sistemov Microsoft Windows.

Za zagon čarovnika za združljivost programske opreme:

1. Kliknite **Start**  → **Control Panel** (Nadzorna plošča) → **Programs** (Programi) → **Run programs made for previous versions of Windows** (Izvajajte programe, narejene za prejšnje različice sistema Windows).
2. V pozdravnem zaslonu kliknite **Next** (Naprej).
3. Sledite navodilom na zaslonu.

Če imate druge težave s programsko opremo —

- nemudoma ustvarite varnostno kopijo svojih podatkov.
- Uporabite program za iskanje virusov in preglejte trdi disk ali CD-je.
- Shranite in zaprite odprte datoteke ali programe in prek menija **Start**  zaustavite računalnik.
- Za več informacij preglejte dokumentacijo programske opreme ali se obrnite na proizvajalca programske opreme.
 - Preverite, ali je program združljiv z operacijskim sistemom, ki je nameščen na vašem računalniku.
 - Poskrbite, da je računalnik v skladu z minimalnimi strojnimi zahtevami za zagon programske opreme. Za več informacij glejte dokumentacijo programske opreme.
 - Preverite, ali je program ustrezno nameščen in nastavljen.
 - Potrdite združljivost gonilnikov naprave s programom.
 - Če je potrebno, odstranite in ponovno namestite program.
 - Če se želite obrniti na Dell, si zapišite obvestilo o napaki, ki se prikaže, da boste lažje iskali pomoč pri odpravljanju težave.

Uporaba podpornih orodij

Podporni center Dell

Dellov podporni Center pomaga najti potrebne servisne, podporne in systemske informacije.

Za zagon programa kliknite ikono  v območju za obvestila na namizju.

Domača stran **Dell Support Center** (Podporni center Dell) prikazuje številko modela vašega računalnika, oznako za storitve, kodo za hitre storitve in kontaktne informacije za storitve.

Domača stran tudi nudi povezave za dostop do naslednjih storitev.



Samopomoč (odpravljanje napak, varnost, učinkovitost sistema, omrežje/internet, varnostne kopije/obnovitev in operacijski sistem Windows).



Opozorila (opozorila tehnične podpore, ki ustrezajo vašemu računalniku).



Pomoč iz podjetja Dell (tehnična podpora s storitvijo DellConnect™, storitve za kupce, usposabljanje in vadnice, «Kako si pomagati» s pomočjo centra Solution Station™ in elektronsko preverjanje s storitvijo PC CheckUp).



O vašem operacijskem sistemu (systemska dokumentacija, informacije o garanciji, systemske informacije, posodobitve in pripomočki).

Za več informacij o **Dell Support Center** (Centru za podporo uporabnikom Dell) in razpoložljivih orodjih za podporo pojdite na **DellSupportCenter.com**.

My Dell Downloads (Moji prenosi Dell)

 **OPOMBA:** moji prenosi Dell morda ne bodo na voljo v vseh regijah.

Nekatera predhodno nameščena programska oprema na računalniku Dell ne vključuje CD-ja ali DVD-ja za varnostno kopiranje. Ta programska oprema je na voljo na spletni strani Moji prenosi Dell. S te spletne strani lahko prenesete razpoložljivo programsko opremo za ponovno namestitev ali ustvarite svoj medij za varnostno kopiranje.

Za registracijo in uporabo na strani Moji prenosi Dell:

1. Pojdite na **DownloadStore.dell.com/media**.
2. Sledite navodilom na zaslonu ter se tako registrirajte in prenesite programsko opremo.
3. Ponovno namestite ali ustvarite medij za varnostno kopiranje programske opreme za prihodnjo uporabo.

Sistemska sporočila

Če se na računalniku pojavi težava ali napaka, se lahko prikaže sistemsko sporočilo, ki vam lahko pomaga prepoznati vzrok in določiti ukrep za odpravo težave.

 **OPOMBA:** če sporočilo, ki se je pojavilo, ni navedeno v naslednjih primerih, glejte bodisi dokumentacijo za operacijski sistem ali za program, ki je bil odprt, ko se je sporočilo pojavilo, ali pa se za pomoč obrnite na Dell (glejte «Vzpostavljajte stika z družbo Dell» na strani 89).

Napaka kontrolne vsote CMOS — možna okvara sistemske plošče ali skoraj prazna baterija RTC-ja. Zamenjajte baterijo (glejte *Service Manual* (Servisna navodila) na support.dell.com/manuals) ali pa se za pomoč obrnite na podjetje Dell (glejte «Vzpostavljanje stika z družbo Dell» na strani 89).

Okvara gonilnika trdega diska — možna napaka na trdem disku med POST. Za pomoč se obrnite na Dell (glejte «Vzpostavljanje stika z družbo Dell» na strani 89).

Okvara pri branju gonilnika trdega diska — možna napaka na trdem disku med preizkusom zagona trdega diska. Za pomoč se obrnite na Dell (glejte «Vzpostavljanje stika z družbo Dell» na strani 89).

Ni zagonske naprave — na trdem disku ni zagonske particije, kabel trdega diska ni priključen ali ni zagonske naprave.

- Če ste za zagonsko napravo izbrali trdi disk, preverite, ali so kabli ustrezno priključeni in je pogon pravilno nameščen in particioniran kot zagonska naprava.

- Odprite program za nastavitve sistema in poskrbite, da so podatki o vrstnem redu zagona pravilni (oglejte si *Service Manual* (Priročnik za servisiranje) na support.dell.com/manuals).

POZOR - SISTEM ZA SAMONADZOROVANJE trdega diska je sporočil, da je parameter

presegel normalno delovno območje. Dell priporoča, da redno ustvarjate varnostne kopije svojih podatkov. Parameter izven

območja lahko nakazuje na okvaro trdega diska — napaka S.M.A.R.T, možna okvara trdega diska. Za pomoč se obrnite na Dell (glejte «Vzpostavljanje stika z družbo Dell» na strani 89).

Odpravljanje težav s strojno opremo



Če naprava med namestitvijo operacijskega sistema ni zaznana ali pa je zaznana, a je nepravilno konfigurirana, lahko s programom **Hardware Troubleshooter** (Odpravljanje težav s strojno opremo) odpravite nezdružljivost.

Za zagon programa Hardware Troubleshooter:

1. Kliknite **Start**  → **Help and Support** (Pomoč in podpora).
2. V iskalno polje vpišite `hardware troubleshooter` (Odpravljanje težav s strojno opremo) in pritisnite <Enter> za iskanje.
3. Med rezultati iskanja izberite možnost, ki najbolj ustreza težavi, in zaključite postopek odpravljanja težav.

Diagnostika Dell

Če imate z računalnikom težave, izvedite preverjanje po navodilih «Lockups and Software Problems» (Zamrznitve in težave s programsko opremo) na strani 62 in zaženite Diagnostiko Dell preden se obrnete na Dell za tehnično pomoč.

-  **OPOMBA:** diagnostika Dell deluje le na računalnikih Dell.
-  **OPOMBA:** medij z *gonilniki in pripomočki* morda računalniku ni priložen.

Prepričajte se, da se naprava, ki jo želite preizkusiti, prikaže v programu za namestitvev sistema in da je aktivna. Med testom POST (samopreizkus vključenosti) pritisnite tipko <F2> za vstop v program za systemske nastavitve - BIOS.

Zaženite Diagnostiko Dell s trdega diska ali medija *Drivers and Utilities* (Gonilniki in pripomočki).

Zaganjanje Diagnostike Dell s pogona trdega diska

Diagnostika Dell se nahaja na skriti diagnostični particiji vašega trdega diska.

 **OPOMBA:** če vaš računalnik ne prikaže slike na zaslonu, se za pomoč obrnite na družbo Dell (Glejte «Vzpostaviti stik z družbo Dell» na strani 89).

1. Računalnik priključite v delujočo električno vtičnico.
2. Vklopite (ali ponovno zaženite) računalnik.
3. Ko se pojavi logotip DELL™, nemudoma pritisnite <F12>. V zagonskem meniju izberite **Diagnostics** (Diagnostika) in pritisnite <Enter>. To lahko na računalniku zažene predzagonsko ocenjevanje sistema (Pre-Boot System Assessment (PSA)).

 **OPOMBA:** če ste čakali predolgo in se ob čakanju pojavi logotip operacijskega sistema, počakajte, da se naloži namizje Microsoft® Windows® in nato izključite računalnik ter poizkusite znova.

 **OPOMBA:** če vidite obvestilo, da ni bilo mogoče najti nobene diagnostične particije, zaženite Diagnostiko Dell z diska *Drivers and Utilities* (Gonilniki in pripomočki).

Če je priklican PSA:

- a. PSA bo začel izvajati preizkuse.
- b. Če se PSA zaključi uspešno, se prikaže naslednje sporočilo: `"No problems have been found with this system so far. Do you want to run the remaining memory tests? This will take about 30 minutes or more. Do you want to continue? (Recommended)."` («Do sedaj ni bila zaznana nobena težava s tem sistemom. Ali želite izvesti preostali preizkus pomnilnika? To bo trajalo približno 30 minut ali več. Ali želite nadaljevati? (Priporočeno).»)

- c. Če se srečujete s težavami zaradi pomnilnika, pritisnite <y>, sicer pa pritisnite <n>. Prikaže se naslednje sporočilo: "Booting Dell Diagnostic Utility Partition. Press any key to continue."
(«Zagon programa Dell diagnostike. Za nadaljevanje pritisnite katerokoli tipko.»)
- d. Pritisnite katero koli tipko, da vstopite v okno **Choose An Option** (Izberi možnost).
- Če PSA ni priklican:*
- Pritisnite katerokoli tipko za zagon Dell Diagnostike iz programa particije diagnostike na vašem trdem disku in pojdite v okno **Choose An Option** (Izberite možnost).
4. Izberite preizkus, ki ga želite zagnati.
5. Če je med preizkusom prišlo do napake, se na zaslonu pojavi sporočilo s kodo napake in opisom težave. Zapišite kodo napake in opis težave in se za pomoč obrnite na družbo Dell (glejte «Vzpostavljanje stika z družbo Dell» na strani 89).
-  **OPOMBA:** oznaka za storitve za računalnik je prikazana na vrhu vsakega zaslona preizkusa. Oznaka storitve vam pomaga pri prepoznavanju svojega računalnika, ko vzpostavljate stik z družbo Dell.
6. Ko so preizkusi zaključeni, zaprite preizkusni zaslon, da bi se vrnil na okno **Choose An Option** (Izberite možnost).
7. Za izhod iz Diagnostike Dell in za ponovni zagon računalnika kliknite **Exit** (Izhod).

Zagon Diagnostike Dell z medija z gonilniki in pripomočki

 **OPOMBA:** medij z *gonilniki in pripomočki* morda računalniku ni priložen.

1. Vstavite disk z *gonilniki in pripomočki*.
2. Izklopite in ponovno zaženite računalnik. Ko se pojavi logotip DELL™, takoj pritisnite <F12>.

 **OPOMBA:** če čakate predolgo in se prikaže logotip operacijskega sistema, počakajte, dokler se ne prikaže namizje Microsoft Windows. Nato računalnik izklopite in poskusite znova.

 **OPOMBA:** naslednji koraki le začasno spremenijo zaporedje zagona. Pri naslednjem zagonu se računalnik zažene glede na naprave, ki so določene v sistemskih nastavitvah.

3. Ko se pojavi seznam zagonskih naprav, označite **CD/DVD/CD-RW** in pritisnite <Enter>.
4. V meniju izberite možnost **Boot from CD-ROM** (Zagon s CD-ROM-a) in pritisnite <Enter>.
5. Vpišite 1 za zagon menija CD-ja in za nadaljevanje pritisnite <Enter>.
6. V oštevilčenem seznamu izberite **Run the 32 Bit Dell Diagnostics** (Zaženi 32-bitno Diagnostiko Dell). Če je navedenih več različic, izberite različico, ki je primerna za vaš računalnik.
7. Izberite preizkus, ki ga želite zagnati.
8. Če je med preizkusom prišlo do napake, se na zaslonu pojavi sporočilo s kodo napake in opisom težave. Zapišite kodo napake in opis težave in se za pomoč obrnite na družbo Dell (glejte «Vzpostavljanje stika z družbo Dell» na strani 89).

 **OPOMBA:** oznaka za storitve za računalnik je prikazana na vrhu vsakega zaslona preizkusa. Oznaka storitve vam pomaga pri prepoznavanju svojega računalnika, ko vzpostavljate stik z družbo Dell.

9. Ko so preizkusi zaključeni, zaprite preizkusni zaslon, da bi se vrnil na okno **Choose An Option** (Izberite možnost).
10. Za izhod iz Diagnostike Dell in za ponovni zagon računalnika kliknite **Exit** (Izhod).
11. Odstranite disk z *gonilniki in pripomočki*.

Obnovitev operacijskega sistema

Operacijski sistem lahko na svojem računalniku obnovite s pomočjo naslednjih možnosti:

△ POZOR: Z uporabo Dell Factory Image Restore (Obnovitev tovarniških nastavitev Dell) ali diska *Operating System* (Operacijski sistem) trajno izbrišete vse podatkovne datoteke iz vašega računalnika. Če je mogoče, svoje podatkovne datoteke varnostno kopirajte, preden te možnosti uporabite.

Možnost	Uporaba
Obnovitev sistema	Kot prva možnost
Lokalno varnostno kopiranje podatkov Dell DataSafe	Ko System Restore (Obnovitev sistema) ne reši vaše težave
Medij za obnovitev sistema	Ko napaka operacijskega sistema onemogoča uporabo možnosti System Restore (Obnovitev sistema) in DataSafe Local Backup (Lokalno varnostno kopiranje podatkov DataSafe) Ko nameščate programsko opremo, ki je nameščena v tovarni, na na novo nameščenem trdem disku
Dell Factory Image Restore (Obnovitev tovarniških nastavitev Dell)	Za obnovitve računalnika na stanje delovanja, kot je bilo, ko ste računalnik prejeli

Možnost**Uporaba**

Disk *Operating System*
(Operacijski sistem)

Za ponovno namestitev samo operacijskega sistema na računalnik



 **OPOMBA:** Disk *Operating System* (Operacijski sistem) morda računalniku ni priložen.

Obnovitev sistema

Operacijski sistem Microsoft® Windows® vsebuje možnost obnovitve sistema, ki povrne vaš računalnik na stanje (brez vpliva na podatkovne datoteke) pred namestitvijo neželene ali težavne programske opreme, strojne opreme ali gonilnikov. Vse spremembe, ki jih izvrši program System Restore, lahko povsem razveljavite.

 **POZOR:** naredite redne varnostne kopije podatkovnih datotek. Obnovitev sistema ne nadzoruje in ne obnavlja podatkovnih datotek.

Zagon programa za obnovitev sistema

1. Kliknite **Start** .
 2. V iskalno polje menija vpišite *System Restore* (Obnovitev sistema) in pritisnite <Enter>.
-  **OPOMBA:** prikaže se okno **User Account Control** (Nadzor uporabniškega računa). Če ste skrbnik računalnika, kliknite **Continue** (Nadaljuj); sicer pred nadaljevanjem pokličite vašega skrbnika.

3. Kliknite **Next** (Naprej) in sledite navodilom na zaslonu.

V primeru, da program System Restore (Obnovitev sistema) ni odpravil težave, lahko razveljavite zadnjo obnovitev sistema.

Razveljavitev zadnje obnovitve sistema

 **OPOMBA:** preden razveljavite zadnjo obnovitev sistema, shranite in zaprite vse odprte datoteke in programe. Ne spreminjajte, odpirajte ali brišite datotek ali programov, dokler obnovitev sistema ni zaključena.

1. Kliknite **Start** .
2. V iskalno polje menija vpišite *System Restore* (Obnovitev sistema) in pritisnite <Enter>.
3. Kliknite **Undo my last restoration** (Razveljavi mojo zadnjo obnovitev) in kliknite **Next** (Naprej).

Lokalno varnostno kopiranje podatkov Dell DataSafe

△ POZOR: z možnostjo Dell DataSafe Local Backup (Lokalno varnostno kopiranje podatkov Dell DataSafe) za obnovitev operacijskega sistema boste trajno odstranili kateri koli program ali gonilnik, ki je bil nameščen na računalnik, potem ko ste računalnik prejeli. Pred uporabo Dell DataSafe Local Backup (Lokalno varnostno kopiranje podatkov Dell DataSafe) ustvarite medij z varnostno kopijo aplikacij, ki jih boste morali naložiti na računalnik. Program Dell DataSafe Local Backup (Lokalno varnostno kopiranje podatkov Dell DataSafe) uporabite samo v primeru, če z obnovitvijo sistema niste uspeli odpraviti težav z operacijskim sistemom.

△ POZOR: čeprav je Dell DataSafe Local Backup (Lokalno varnostno kopiranje podatkov Dell DataSafe) zasnovan tako, da ohrani podatkovne datoteke na računalniku, priporočamo, da svoje

podatkovne datoteke predhodno varnostno kopirate.

✍ OPOMBA: če na vašem računalniku ni Dell DataSafe Local Backup (Lokalnega varnostnega kopiranja podatkov Dell DataSafe), uporabite Dell Factory Image Restore (Obnovitev tovarniških nastavitev Dell) (glejte «Obnovitev tovarniških nastavitev Dell» na strani 78) za obnovitev operacijskega sistema.



Lokalno varnostno kopiranje podatkov Dell DataSafe lahko uporabite za obnovitev trdega diska na delovno stanje, kot je bilo, ko ste kupili računalnik, pri čemer se podatkovne datoteke ohranijo.

Dell DataSafe Local Backup (Lokalno varnostno kopiranje podatkov Dell DataSafe) omogoča, da:



- varnostno kopirate in obnovite računalnik na prejšnje delovno stanje in
- Ustvari medij za obnovitev sistema (glejte «Ustvarjanje medija za obnovitev sistema (priporočeno)» na strani 12)

Osnove lokalnega varnostnega kopiranja podatkov Dell DataSafe

Za obnovitev operacijskega sistema in programske opreme nameščene v tovarni in hkrati ohranitev podatkovnih datotek:

1. Izključite računalnik.
 2. Izključite vse naprave (pogon USB, tiskalnik itd.), ki so priključene na vaš računalnik, in odstranite kakršno koli na novo dodano notranjo strojno opremo.
-  **OPOMBA:** ne odklopite napajalnika.
3. Vključite računalnik.
 4. Ko se prikaže logotip DELL™, nekajkrat pritisnite <F8>, da odprete okno **Advanced Boot Options** (Napredne možnosti za zagon sistema).
-  **OPOMBA:** če čakate predolgo in se prikaže logotip operacijskega sistema, počakajte, dokler se ne prikaže namizje Microsoft Windows. Nato računalnik izklopite in poskusite znova.
 5. Izberite **Repair Your Computer** (Popravi računalnik).

6. V meniju **System Recovery Options** (Možnosti obnovitve sistema) izberite **Dell DataSafe Restore and Emergency Backup** (Obnovitev Dell Datasafe in varnostno kopiranje v sili) ter sledite navodilom na zaslonu.

-  **OPOMBA:** postopek obnovitve bo morda trajal eno uro ali več, odvisno od velikosti podatkov, ki jih je treba obnoviti.
-  **OPOMBA:** za več informacij preberite članek baze znanja 353560 na support.dell.com.

Nadgradnja na profesionalno lokalno varnostno kopiranje podatkov Dell DataSafe

-  **OPOMBA:** Dell DataSafe Local Backup Professional (Profesionalno lokalno varnostno kopiranje podatkov Dell DataSafe) je na vašem računalniku morda nameščen, če ste ga ob nakupu naročili.

Dell DataSafe Local Backup Professional (Profesionalno lokalno varnostno kopiranje podatkov Dell DataSafe) zagotavlja dodatne lastnosti, ki omogočajo:

- Varnostno kopiranje podatkov in obnavljanje računalnika po vrsti datotek
- Varnostno kopiranje datotek na lokalno napravo za shranjevanje
- Nastavitev urnika samodejnih varnostnih kopiranj

Za nadgradnjo na Dell DataSafe Local Backup Professional (Profesionalno lokalno varnostno kopiranje podatkov Dell DataSafe)

1. Dvokliknite ikono Dell DataSafe Local Backup  v območju za obvestila na namizju.
2. Kliknite **UPGRADE NOW!** (Nadgradi sedaj!)
3. Sledite navodilom na zaslonu.

Medij za obnoveitev sistema

 **POZOR: Čeprav je medij za obnoveitev sistema zasnovan tako, da ohrani podatkovne datoteke na računalniku, priporočamo, da svoje podatkovne datoteke predhodno varnostno kopirate.**

Medij za obnoveitev sistema, ki je bil ustvarjen med lokalnim varnostnim kopiranjem podatkov Dell DataSafe, lahko uporabite za povrnitev trdega diska na delovno stanje, kot je bilo, ko ste kupili računalnik, pri čemer se podatkovne datoteke ohranijo na računalniku.

Medij za obnoveitev sistema uporabite v naslednjih primerih:

- Če pride do napake operacijskega sistema, ki onemogoča uporabo možnosti obnoveitev, ki so nameščene na računalniku;
- V primeru napake trdega diska, ki onemogoča obnoveitev podatkov.

Obnovitev operacijskega sistema

Za obnovitev operacijskega sistema in programske opreme, ki je nameščena v tovarni Dell, s pomočjo medija za obnovitev sistema:

1. Vstavite disk za obnovitev sistema ali ključ USB in ponovno zaženite računalnik.
2. Ko se pojavi logotip DELL™, nemudoma pritisnite <F12>.

 **OPOMBA:** če čakate predolgo in se prikaže logotip operacijskega sistema, počakajte, dokler se ne prikaže namizje Microsoft Windows. Nato računalnik izklopite in poskusite znova.

3. S seznama izberite ustrezno napravo za zagon in pritisnite <Enter>.
4. Sledite navodilom na zaslonu.

Obnovitev tovarniških nastavitev Dell

 **POZOR:** Uporaba programa Dell Factory Image Restore (Obnovitev tovarniških nastavitev) za obnovitev operacijskega sistema trajno izbriše vse podatke s trdega diska in odstrani vse programe ali gonilnike, ki ste jih namestili po prejetju računalnika. Če je mogoče, pred uporabo te možnosti ustvarite varnostno kopijo podatkov. Program Dell Factory Image Restore uporabite samo v primeru, če z obnovitvijo sistema niste uspeli odpraviti težav z operacijskim sistemom.

 **OPOMBA:** Dell Factory Image Restore (Obnovitev tovarniških nastavitev) ni na voljo v nekaterih državah ali za določene računalnike.

 **OPOMBA:** Če na vašem računalniku nimate Factory Image Restore (Obnova tovarniških nastavitev), uporabite Dell DataSafe Local Backup (Lokalno varnostno kopiranje podatkov Dell DataSafe) (glejte «Lokalno varnostno kopiranje podatkov Dell DataSafe» na strani 75) za obnovo operacijskega sistema.

Program Dell Factory Image Restore (Obnova tovarniških nastavitev) uporabite samo kot zadnjo možnost za obnovo operacijskega sistema. Ta možnost obnovi vaš trdi disk na stanje ob nakupu računalnika. Vsi programi ali datoteke, ki ste jih dodali po prejemu vašega računalnika (vključno s podatkovnimi datotekami), so za vedno izbrisani s trdega diska. Podatkovne datoteke so dokumenti, preglednice, e-poštna sporočila, digitalne fotografije, glasbene datoteke, itd. Če je možno, ustvarite varnostno kopijo vseh podatkov pred uporabo programa Factory Image Restore (Obnova tovarniških nastavitev).

Zagon obnove tovarniških nastavitev Dell

1. Vključite računalnik.
2. Ko se prikaže logotip DELL™, nekajkrat pritisnite <F8>, da odprete okno **Advanced Boot Options** (Napredne možnosti za zagon sistema).

 **OPOMBA:** Če čakate predolgo in se prikaže logotip operacijskega sistema, počakajte, dokler se ne prikaže namizje Microsoft Windows. Nato računalnik izklopite in poskusite znova.

3. Izberite **Repair Your Computer** (Obnova vašega računalnika). Pojavi se okno **System Recovery Options** (Možnosti obnove sistema).
4. Izberite razporeditev tipkovnice in kliknite **Next** (Naprej).

Obnovitev operacijskega sistema

5. Za uporabo možnosti obnove, se prijavite kot lokalni uporabnik. Za dostop do ukaznega poziva v polje z uporabniškim imenom vpišite `administrator` v polju **User name** (Uporabniško ime) in kliknite **OK** (V redu).

6. Kliknite **Dell Factory Image Restore** (Obnova tovarniških nastavitvev). Prikaže se pozdravni zaslon programa **Dell Factory Image Restore** (Obnova tovarniških nastavitvev).

 **OPOMBA:** Izbrati boste morali **Dell Factory Tools** (Dellova tovarniška orodja) in nato **Dell Factory Image Restore** (Obnova tovarniških nastavitvev), odvisno od vaše konfiguracije.

7. Kliknite **Next** (Naprej). Prikaže se zaslon **Confirm Data Deletion** (potrdi izbris podatkov).

 **OPOMBA:** Če ne želite nadaljevati z obnovitvijo tovarniških nastavitvev, kliknite **Cancel** (Prekliči).

8. Če želite nadaljevati s ponovnim formatiranjem trdega diska in obnovitvijo sistema na tovarniško nastavitvev, izberite potrditveno polje in nato kliknite **Next** (Naprej).

Zažene se proces obnove, ki lahko traja pet ali več minut. Ko je operacijski sistem in tovarniško nameščena programska oprema povrnjena na tovarniške nastavitve, se prikaže obvestilo.

9. Kliknite **Finish** (Končaj) za ponovni zagon računalnika.

Kako do pomoči

Če imate težave z vašim računalnikom, lahko po naslednjem postopku izvedete diagnozo in odpravljanje težave:

1. Za informacije in postopke, ki se nanašajo na težavo z vašim računalnikom, glejte «Reševanje težav» na strani 57.
2. Za postopke izvajanja Diagnostike Dell glejte «Diagnostika Dell» na strani 67.
3. Izpolnite «Kontrolni seznam za diagnostiko» na strani 88.
4. Za pomoč pri postopkih nameščanja in odpravljanja težav uporabite obširno zbirko spletnih storitev pri podpori Dell, ki so na voljo na spletni strani (support.dell.com). Za bolj obširen seznam spletnih storitev Dell Support glejte «Spletne storitve» na strani 83.
5. Če s predhodnimi koraki niste odpravili težave, glejte «Vzpostavljajte stika z družbo Dell» na strani 87.

 **OPOMBA:** podporo Dell pokličite s telefona, ki se nahaja v bližini računalnika, da vam podporno osebje lahko pomaga pri potrebnih postopkih.

 **OPOMBA:** Dellov kodni sistem za hitre storitve Express Service Code ni na voljo v vseh državah.

Po odzivu Dellovega samodejnega telefonskega sistema vtipkajte svojo kodo za hitre storitve in klic bo preusmerjen ustrezni osebi za podporo uporabnikom. Če imate kodo za hitre storitve, odprite mapo **Dell Accessories** (Dellovi pripomočki), dvokliknite ikono **Express Service Code** (Koda za hitre storitve) in sledite napotkom.

 **OPOMBA:** nekatere storitve niso vedno na voljo v vseh krajih izven ZDA. Za informacije o razpoložljivosti pokličite vašega lokalnega zastopnika za izdelke Dell.

Tehnična podpora in storitve za kupce

Dellova storitev za podporo nudi odgovore na vaša vprašanja v zvezi s strojno opremo Dell. Naše podporno osebje uporablja računalniško diagnostiko, ki omogoča hitre in natančne odgovore.

Če želite stopiti v stik z Dellovo storitvijo za podporo uporabnikom, glejte «Pred klicem» na strani 87 in nato poiščite kontaktne informacije za svojo regijo ali obiščite spletno stran **support.dell.com**.

DellConnect™

DellConnect je preprosto spletno orodje, ki Dellovemu serviserju omogoča dostop do vašega računalnika preko širokopasovne povezave, diagnozo težave in popravilo pod vašim nadzorom. Za več informacij obiščite spletno stran **www.dell.com/DellConnect**.

Spletne storitve

Več o Dellovih izdelkih in storitvah lahko izveste na naslednjih spletnih straneh:

- **www.dell.com**
- **www.dell.com/ap** (samo azijske/pacifiške države)
- **www.dell.com/jp** (samo Japonska)
- **www.euro.dell.com** (samo Evropa)
- **www.dell.com/la** (Latinska Amerika in karibske države)
- **www.dell.ca** (samo Kanada)

Podporo za izdelke Dell lahko najdete na naslednjih spletnih straneh in e-poštnih naslovih:

Spletne strani Dellove podpore

- **support.dell.com**
- **support.jp.dell.com** (samo Japonska)
- **support.euro.dell.com** (samo Evropa)
- **supportapj.dell.com** (samo azijske/pacifiške države)

E-poštni naslovi Dellove podpore

- **mobile_support@us.dell.com**
- **support@us.dell.com**
- **la-techsupport@dell.com** (samo za Latinsko Ameriko in karibske države)
- **apsupport@dell.com** (samo za azijske/pacifiške države)

E-poštni naslovi za trženje in prodajo izdelkov Dell

- **apmarketing@dell.com** (samo za azijske/pacifiške države)
- **sales_canada@dell.com** (samo za Kanado)

Protokol za prenos anonimnih datotek (FTP)

- **ftp.dell.com**

Prijavite se kot uporabnik: `anonymous` in za geslo uporabite vaš e-poštni naslov.

Storitev samodejnega obveščanja o stanju naročila

Stanje kateregakoli naročenega izdelka Dell lahko preverite z obiskom spletne strani **support.dell.com**, ali če pokličete storitev za samodejno obveščanje o stanju naročila.

Posnetek bo od vas zahteval informacije, ki so potrebne za poročilo in lociranje vašega naročila.

Če imate težave z vašim naročilom, na primer manjkajoči del, nepravilen del ali napačen račun, obvestite Dellovo službo za podporo uporabnikom. Pred klicem pripravite vaš račun ali plačilni list.

Za telefonske številke za svojo regijo glejte «Vzpostavljajte stika z družbo Dell» na strani 89.

Informacije o izdelku

Če želite informacije o dodatnih izdelkih Dell ali če želite naročiti katerega od izdelkov, pojdite na Dellovo spletno stran **www.dell.com**. Za telefonsko številko vaše regije ali za pogovor z vašim zastopnikom glejte «Vzpostavljajte stika z družbo Dell» na strani 89.

Vrnitev izdelkov v popravilo pod garancijo ali povračilo denarja

Vse izdelke pripravite bodisi za popravilo ali povračilo denarja, kot sledi:

 **OPOMBA:** Preden izdelek vrnete podjetju Dell, se prepričajte, da ustvarite varnostne kopije podatkov na trdem disku in na kateri koli napravi za shranjevanje v izdelku. Odstranite vse zaupne, lastniške in osebne podatke, kakor tudi odstranljive medije, npr. CD in medijske kartice. Dell ni odgovoren za katerekoli vaše zaupne, lastniške ali osebne informacije; izgubo ali poslabšanje podatkov; poškodovanje ali izgubo izmenljivih medijev, ki se lahko nahajajo v vašem vrnjenem izdelku.

1. Pokličite Dell, kjer vam bodo sporočili številko dovoljenja za vrnitev izdelka, katero morate jasno in vidno zapisati na zunanji del škatle. Za telefonske številke za svojo regijo glejte «Vzpostavljane stika z družbo Dell» na strani 89.
2. Dodajte kopijo računa in pismo, v katerem obrazložite razlog za vrnitev.
3. Dodajte kopijo kontrolnega seznama za diagnostiko (glejte «Kontrolni seznam za diagnostiko» na strani 88), na katerem so navedeni izvršeni preizkusi in kakršnakoli obvestila o napakah, ki jih je sporočila Diagnostika Dell (glejte «Diagnostika Dell» na strani 67).
4. Če izdelek vračate za zamenjavo, dodajte vso dodatno opremo, ki je bila priložena izdelku (kabel napajalnika, programska oprema, navodila itd.).

Kako do pomoči

5. Opremo, ki jo nameravate vrniti, zapakirajte v prvotno (ali enakovredno) embalažo.

 **OPOMBA:** Stroške pošiljanja morate kriti sami. Prav tako morate zavarovati katerikoli vrnjen izdelek in prevzeti tveganje izgube pri pošiljanju izdelka Dellu. Ne sprejemamo paketov, ki ob prevzemu zahtevajo plačilo.

 **OPOMBA:** Vrnjeni izdelki, ki niso v skladu z zgoraj navedenimi zahtevami, bodo zavrtnjeni in poslani nazaj k izvornemu pošiljatelju.

Pred klicem

OPOMBA: Pred klicem pripravite kodo za hitre storitve. Koda omogoča, da Dellov telefonski sistem za samodejno podporo učinkovito preusmeri vaš klic. Od vas bodo morda zahtevali tudi Servisno oznako (Service Tag).

Kje se nahaja Servisna oznaka (Service Tag)

Servisna oznaka za vaš računalnik se nahaja na nalepki na spodnji strani računalnika.

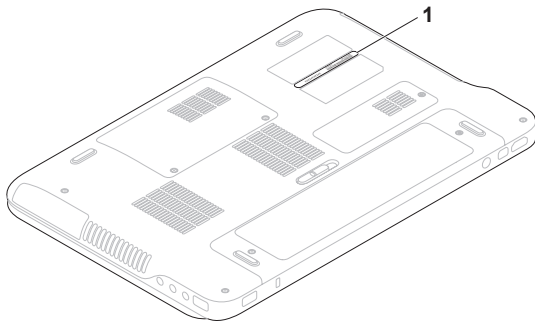

1 Servisna oznaka

Kako do pomoči

Izpolnite kontrolni seznam za diagnostiko. Če je možno, pred klicem vklopite računalnik in pokličite s telefona pri računalniku ali v njegovi bližini. Morda boste morali vpisati nekaj ukazov s tipkovnico, posredovati podrobne informacije med postopkom odpravljanja težav ali izvršiti druge korake za odpravljanje težav, ki so možni samo na samem računalniku. Pri roki morate imeti računalniško dokumentacijo.

Kontrolni seznam za diagnostiko

- Ime:
- Datum:
- Naslov:
- Telefonska številka:
- Servisna oznaka (črtna koda na spodnji strani računalnika):
- Koda za hitre storitve:
- Številka dovoljenja za vračilo izdelka (če jo je navedel Dellov tehnik za podporo):
- Operacijski sistem in različica:
- Naprave:

- Razširitvene kartice:
- Ali ste povezani v omrežje? Da/Ne
- Omrežje, različica in omrežna kartica:
- Programska oprema in različice:

Če želite ugotoviti vsebino datotek za zagon računalnika, glejte dokumentacijo operacijskega sistema. Če je na računalnik priključen tiskalnik, natisnite vsako datoteko. Pred klicem ustrezne Dellove službe si zapišite vsebino vsake datoteke.

- Sporočilo o napaki, koda piska ali diagnostična koda:
- Opis težave in postopek, ki ste ga izvedli za odpravljanje težave:

Vzpostavljajte stika z družbo Dell

Kupci v Združenih državah kličite 800-WWW-DELL (800-999-3355).

 **OPOMBA:** Če nimate na voljo povezave z internetom, lahko kontaktne informacije najdete na vašem računu o nakupu, embalaži, blagajniškemu izpisku ali katalogu izdelkov Dell.

Dell nudi različne možnosti za servis in podporo preko spleta in telefona. Storitve so odvisne od države in izdelka in niso na voljo za vsa področja.

Kontaktne informacije za prodajo, tehnično podporo ali podporo uporabnikom Dellovih izdelkov:

1. Pojdite na **www.dell.com/ContactDell**.
2. Izberite svojo državo ali regijo.
3. Izberite ustrezno povezavo za potrebno storitev ali pomoč glede na vaše zahteve.
4. Izberite metodo za obvestitev družbe Dell, ki vam ustreza.

Iskanje dodatnih informacij in virov

Če želite:

ponovno namestiti operacijski sistem

zagnati diagnostični program za vaš računalnik

ponovno namestiti sistemsko programsko opremo

za več informacij o operacijskem sistemu Microsoft® Windows® in njegovih lastnostih

posodobiti računalnik z novimi ali dodatnimi komponentami, kot npr. trdi disk

ponovno namestiti ali zamenjati obrabljen ali pokvarjen del

Glejte:

«Medij za obnovitev sistema» na strani 77

«Diagnostika Dell» na strani 67

«Moji prenosi Dell» na strani 65

support.dell.com

Servisna navodila na

support.dell.com/manuals



OPOMBA: V nekaterih državah odpiranje in zamenjava delov na vašem računalniku lahko razveljavijo garancijo. Preglejte garancijo in politiko vračila pred posegi v notranjost računalnika.

Če želite:

poiskati informacije za najboljšo prakso za varnost svojega računalnika

pregledati informacije o garanciji, določila in pogoje (samo za ZDA), varnostna navodila, upravne informacije, ergonomske informacije in licenčno pogodbo končnega uporabnika

poiskati svojo oznako za storitve/kodo za hitre storitve — Oznako za storitve morate uporabiti za identifikacijo vašega računalnika na spletni strani **support.dell.com** ali kadar stopate v stik s tehnično podporo

poiskati gonilnike in druge datoteke za prenos oz. datoteke preberime

dostopati do tehnične podpore in pomoči

preveriti stanje vašega naročila za nove nakupe

najti rešitve in odgovore na splošna vprašanja

najti informacije o najnovejših posodobitvah glede tehničnih sprememb na računalniku ali naprednem tehničnem materialu za tehnike ali izkušene uporabnike

Glejte:

varnostno in upravno dokumentacijo, ki je bila priložena vašemu računalniku, oglejte pa si tudi domačo stran Regulatory Compliances (skladnosti z zakonodajo) na **www.dell.com/regulatory_compliance**



spodnjo stran vašega računalnika

Dell Support Center (Center za podporo Dell). Za zagon **Dell Support Center** (Dell centra za podporo uporabnikom), kliknite ikono  v območju za obvestila na namizju.

support.dell.com

Tehnični podatki

To poglavje nudi osnovne informacije, ki jih potrebujete za namestitvev, posodobitev gonilnikov in za posodobitev računalnika.

 **OPOMBA:** Ponudba se po regijah razlikuje. Za več informacij o konfiguraciji računalnika glejte razdelek **About Your System** (O vašem sistemu) v Centru za podporo strankam Dell. Za zagon Dell Support Center (Centra za podporo uporabnikom Dell), kliknite ikono  v območju za obvestila na namizju.

Model računalnika

Dell™ XPS™ L401X

Podatki o računalniku

Sistemski nabor	Vezje Mobile Intel® 5 series express chipset HM57
Vrsta procesorja	Intel Core™ i3 Intel Core i5 Intel Core i7 Intel Pentium®

Pomnilnik

Priključek pomnilniškega modula	Dva uporabniku dostopna priključka SODIMM
Zmogljivosti pomnilniških modulov	1 GB, 2 GB in 4 GB
Najnižja vrednost pomnilnika	1 GB
Najvišja vrednost pomnilnika	8 GB

Pomnilnik

Tip pomnilnika 1066 MHz/1333 MHz
SODIMM DDR3

OPOMBA: za navodila o nadgraditvi pomnilnika preberite *Servisna navodila* na **support.dell.com/manuals**.

Priključki

Avdio En vhodni priključek za mikrofon in en priključek za stereo slušalke/zvočnike

OPOMBA: uporabite lahko tudi priključka za namestitvev 5.1-kanalnih zvočnikov

S/PDIF en kombinirani priključek za slušalke/digitalni S/PDIF

Mini-kartica ena reža za polno kartico Mini-Card

ena reža za polovično kartico Mini-Card

Priključki

Priključek HDMI En 19-pinski priključek

Omrežna kartica En priključek RJ45

USB Dva 4-pinska, z USB 2.0 združljiva priključka

Vrata Mini-Display En 20-pinski priključek

eSATA En 7-pinski/4-pinski kombinirani priključek eSATA/USB s funkcijo PowerShare

čitalnik pomnilniških kartic ena reža 9-v-1

Vhodni priključek za anteno (dodatna možnost) en priključek MCX

Čitalnik pomnilniških kartic

Podprte kartice	Varna digitalna pomnilniška kartica (SD) Kartica SDIO Varna digitalna kartica z visoko kapaciteto (SDHC) Varna digitalna kartica z razširjeno kapaciteto (SDXC) Kartica Memory Stick Kartica Memory Stick PRO Pomnilniška kartica MSXC Kartica MultiMedia Card (MMC) Kartica xD-Picture
-----------------	---

Kamera

Ločljivost kamere	2,0 mega slikovnih pik HD
Video ločljivost	1280 x 720

Komunikacija

Modem (dodatna možnost)	Zunanji V.92 56 K USB modem
Omrežna kartica	10/100/1000 Ethernet LAN na sistemski plošči
Brezžično omrežje	WLAN, WWAN (dodatna možnost), WiMAX/Wi-Fi abgn/agn, in brezžična tehnologija Bluetooth® (dodatna možnosti)/ WiDi (dodatna možnost)
TV	TV-kartica (dodatna možnost)

Avdio

Zvočni krmilnik	Zvok Realtek ALC665
Zvočniki	2 x 2 Wattov
Nadzor glasnosti	meniji programske opreme in medijski gumbi

Video

Integriran

Grafični krmilnik	Intel HM55
-------------------	------------

Grafični pomnilnik	do 256 MB
--------------------	-----------

Diskreten

Grafični krmilnik	NVIDIA GeForce GT 420M NVIDIA GeForce GT 425M
-------------------	--

Grafični pomnilnik	1 GB/2 GB DDR3
--------------------	----------------

Zaslon

Vrsta	14,0" HD WLED osvetlitev, TrueLife Multi-touch 14,0" HD WLED osvetlitev, TrueLife (dodatna možnost)
-------	--

Zaslon

Mere:

Višina	192,50 mm
--------	-----------

Širina	324,00 mm
--------	-----------

Diagonala	355,60 mm
-----------	-----------

Najvišja ločljivost	1366 x 768
---------------------	------------

Hitrost osveževanja	60 Hz
---------------------	-------

Vidni kot	0° (zaprt) do 135°
-----------	--------------------

Vodoravni vidni kot	40/40
---------------------	-------

Navpični vidni kot	15/30 (H/L)
--------------------	-------------

Naklon pike:	0,2265 mm x 0,2265 mm
--------------	-----------------------

Baterija

9-celična «pametna» litij-ionska:

Višina 221,07 mm

Širina 54,35 mm

Globina 42,53 mm

Teža 0,49 kg

6-celična «pametna» litij-ionska:

Višina 209,19 mm

Širina 54,35 mm

Globina 20,40 mm

Teža 0,33 kg

Napetost 11,1 V (6-/9-celična)

Čas polnjenja (približno): 4 ure (ko je računalnik izklopljen)

Baterija

Čas delovanja čas delovanja baterije se razlikuje glede na delovno stanje

Gumbna baterija CR-2032

Napajalnik

 **OPOMBA:** uporabite le napajalnike, ki so določeni za uporabo z vašim računalnikom. Preberite varnostna navodila, priložena vašemu računalniku.

Vhodna napetost 100-240 V AC/11-16 V DC

Vhodni tok (najvišji) 1,8 A/9 A

Vhodna frekvenca 50-60 Hz

Izhodna moč 90 W/130 W

Napajalnik

Izhodni tok:

90 W 4,62 A (stalen)

130 W 6,70 A (stalen)

Nazivna 19,5 VDC
izhodna močDelovna 0° do 40°C
temperaturaTemperatura pri -40° do 70°C
shranjevanju**Tipkovnica (osvetljeno ozadje)**Število tipk 86 (ZDA in Kanada);
87 (Evropa); 90 (Japonska);
87 (Brazilija)

Razporeditev QWERTY/AZERTY/Kanji

Sledilna ploščicaLočljivost 240 znp
položajev X/Y
(način grafične
tablice)

Velikost:

Širina 81 mm

Višina 42 mm

Mere

Višina 31,10 mm do 37,25 mm

Širina 353 mm

Globina 247,50 mm

Teža možna konfiguracija do
(s 6-celično manj kot 2,45 kg
baterijo in
optičnim
pogonom)

Okolje računalnika

Temperaturno območje:

Med delovanjem 0° do 35°C

V shranjenem stanju -40° do 65°C

Relativna vlažnost (najvišja):

Med delovanjem 10% do 90% (ni kondenzacije)

V shranjenem stanju 5% do 95% (ni kondenzacije)

Najvišja izmerjena vibracija (z uporabo naključnega vibracijskega razpona, ki posnema uporabniško okolico):

Med delovanjem 0,66 GRMS

V izklopljenem stanju 1,30 GRMS

Okolje računalnika

Največji udarec (med delovanjem — merjeno z Diagnostiko Dell, med delovanjem na trdem disku z 2 ms polsinusnim impulzom: v nedelujočem stanju — merjeno z izklopljenem trdim diskom in 2-ms polsinusnim impulzom):

Med delovanjem 110 G

V izklopljenem stanju 160 G

Višina (največja):

Med delovanjem -15,2 do 3048 m

V shranjenem stanju -15,2 do 10.668 m

Nivo onesnaženja zraka G2 ali nižji, kot določa ISA-S71.04-1985

Dodatek

Obvestilo o izdelku Macrovision

Ta izdelek vsebuje tehnologijo za zaščito avtorskih pravic, ki je v ZDA zaščitena z določenimi patenti in drugimi pravicami o intelektualni lastnini, ki so v lasti družbe Macrovision Corporation in drugih lastnikov pravic. Uporabo te z avtorskimi pravicami zaščitene tehnologije mora odobriti družba Macrovision Corporation in je namenjena samo za domačo ali omejeno uporabo, razen v primeru, da drugačno uporabo odobri družba Macrovision Corporation. Obratno inženirstvo ali razstavljanje sta prepovedana.

Informacije za NOM ali Uradni mehiški standard (Samo za Mehiko)

Naslednje informacije so na voljo za napravo(-e), opisano(-e) v tem dokumentu, in so v skladu z zahtevami Uradnega mehiškega standarda (NOM):

Uvoznik:

Dell México S.A. de C.V.

Paseo de la Reforma 2620 – Flat 11°

Col. Lomas Altas

11950 México, D.F.

Normativna številka modela	Napetost	Frekvenca	Poraba električne energije	Izhodna napetost	Izhodna jakost
P12G	100-240 V AC/ 11-16 V DC	50-60 Hz	1,8 A/9 A	19,5 VDC	4,62 A/6,70 A

Za podrobnejše informacije preberite varnostna navodila, priložena vašemu računalniku.

Za dodatne informacije o varni uporabi glejte spletno stran Normativna skladnost s predpisi na www.dell.com/regulatory_compliance.

Stvarno kazalo

B

brežžično

zaslon **18**

C

CD-ji, predvajanje in ustvarjanje **53**

D

DellConnect **82**

Dell Factory Image Restore (Obnovitev tovarniških nastavitev Dell) **78**

Dell Stage, Oder Dell **46**

diagnostika Dell Diagnostics **67**

dostavljanje izdelkov

za vračilo ali v popravilo **85**

DVD-ji, predvajanje in ustvarjanje **53**

E

e-poštni naslov

za tehnično podporo **83**

e-poštni naslovi za podporo **83**

F

funkcije programske opreme **52**

G

gonilniki in datoteke za prenos **91**

I

internetni priključek **20**

iskanje več informacij **90**

ISP

ponudnik internetnih storitev (ISP) **20**

izdelki

informacije in nakup **84**

K

kabelsko omrežje

omrežni kabel, priključitev **9**

Kamera **45**

Kartica B-CAS **14**

Kartica SIM **14**

klicanje podjetja Dell **87**

kontrolni seznam za diagnostiko **88**

kroženje toka, dopustno **7**

L

listanje **48**

lokalno varnostno kopiranje podatkov

DataSafe **75**

lučka dejavnosti pogona trdega diska **31**

lučke stanja baterije **31**

M

Medij za obnovitev sistema **77**

možnosti ponovne namestitve sistema **72**

N

Nadzorna plošča za zvok **41**

namestitev, preden začnete **7**

O

Obnovitev sistema **74**

obnovitev tovarniških nastavitev **78**

Odpravljanje težav s strojno opremo **67**

Optični pogon

Uporaba **42**

P

Podporni center Dell **64**

pomoč

iskanje podpore in pomoči **81**

povezava brezžičnega omrežja **59**

prijava FTP, anonimno **83**

priključek mini-DisplayPort **29**

priključek S/PDIF **27**

- priključitev, priključevanje
 - na internet **20**
- priključitev na omrežje
 - popravljanje **59**

R

- računalnik, namestitvev **7**
- reševanje težav **57**

S

- sistemska sporočila **65**
- Sistemske nastavitve **38**
 - obnašanje funkcijske tipke **38**
 - vstop **38**
- Sledilna ploščica
 - Poteze **36**
- služba za podporo strank **82**
- stenske vtičnice, uporaba **8**
- strani za podporo
 - po vsem svetu **83**

T

- tehnični podatki **92**
- tehnologija nVidia Optimus **54**
- težave, reševanje **57**
- težave s pomnilnikom
 - reševanje **61**
- težave s programsko opremo **62**
- težave s strojno opremo
 - diagnosticiranje **67**
- težave z napajanjem, reševanje **60**
- Tipke za nadzor multimedijev **38**
- TV-kartica **19**

U

- USB PowerShare (skupno napajanje) **25**

V

- varnostno kopiranje in obnovitev **53**
- viri, nadaljnje iskanje **90**

Stvarno kazalo

vračilo garancije **85**

Vrstica za nadzor **31**

vzpostavljanje stika z družbo Dell **89**

W

Windows

Čarovnik za združljivost programske
opreme **62**

Windows Mobility Center (Center za mobilnost
Windows) **38**

Z

zaslon na dotik **46**

Poteze **48**

zmogljivosti računalnika **52**

Natisnjeno na Irskem.

www.dell.com | support.dell.com



0V5P3VA00